

с пневматическим или электрическим приводом

ARI-STEVI® 423 / 463
**Пневматический привод
ARI-DP 34 - 34T**

- реверсивный
- мембранный
- давление пневмопитания макс. 6 бар
- шток привода защищён эластичным сильфоном
- кольцевое уплотнение не требующее регулярного тех. обслуживания с подвижной направляющей
- установка навесного оборудования по стандарту DIN IEC 60534-6

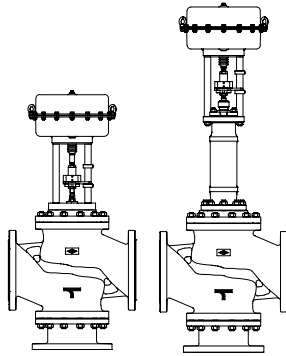

стр. 4

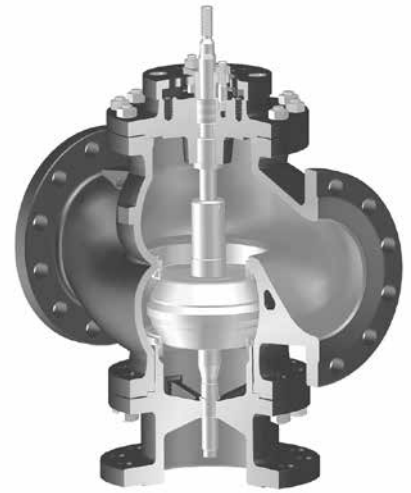

Серия 423

ARI-STEVI® 423 / 463
**Электрический привод
ARI-PREMIO 5 - 25kN
ARI-PREMIO-Plus 2G 5 - 25kN**

- класс защиты IP 65
- выключатель по крутящему моменту (2 шт.)
- ручное аварийное управление
- возможна комплектация дополнительными опциями, например, потенциометром

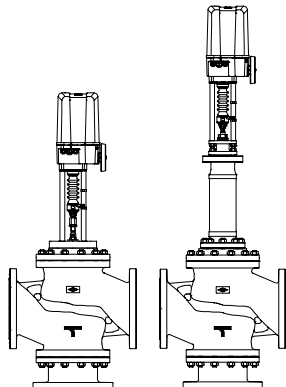

стр. 8

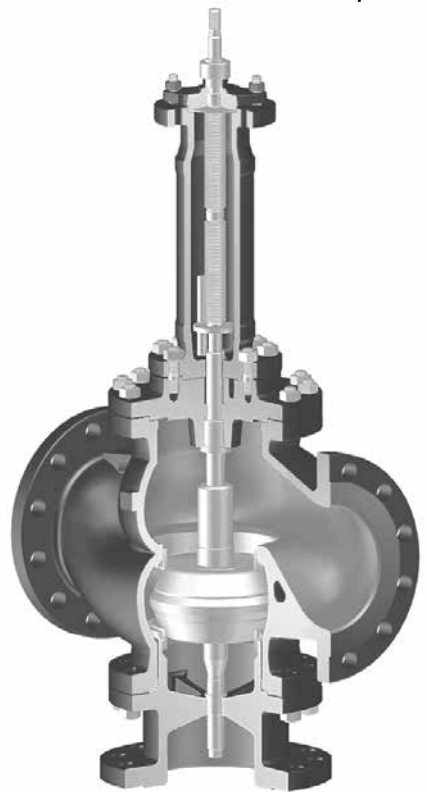

Серия 463

ARI-STEVI® 423 / 463
**Электрический привод
AUMA SAR 07.6 - 14.6**

- класс защиты IP 68
- выключатель по крутящему моменту (2 шт.)
- выключатель по ходу (2 шт.)
- ручное аварийное управление
- защита двигателя от перегрева
- возможна комплектация дополнительными опциями, например, потенциометром
- возможно взрывозащищенное исполнение

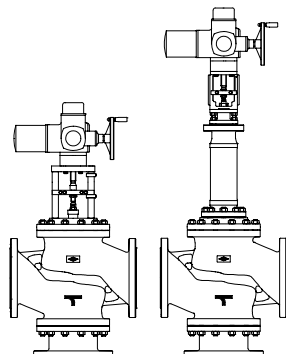

стр. 10

Фигура	Давление номинальное	Материал	Диаметр номинальный	Соблюдайте требования, содержащиеся в нормативной и технической документации!
12.423 / 12.463	PN16	EN-JL1040	DN200-250	Арматура ARI из EN-JL1040 не имеет допуска для применения в установках изготовленных по TRD 110. Имеется разрешение на изготовление в соответствии с TRB 801 № 45 (применение EN-JL1040 не допускается по TRB 801 № 45). Ответственным за верность подбора и применения арматуры является инженер конструкторского бюро и/или эксплуатирующего предприятия. Средостойкость и функциональная пригодность требует проверки или консультации у производителя. (см. обзор продукции и таблицу средостойкости)
22.423 / 22.463	PN16	EN-JS1049	DN200-250	
22.423	PN16	EN-JS1049	DN300	
34.423 / 34.463	PN25	1.0619+N	DN200-250	
35.423 / 35.463	PN40	1.0619+N	DN200-250	

Другие материалы и исполнения по запросу.

Уплотнение штока			
Серия 423	стандарт	опция	
	DN200-300	DN200-300	DN200-300
	II. Сальниковое уплотнение PTFE от -10°C до +250°C	I. Уплотнение EPDM -10°C до 150°C (для воды и водяного пара допускается до +180°C)	II. Сальниковое уплотнение графит -10°C до 450°C

Серия 463	стандарт	опция
	DN200-250	DN200-250
	III. Сильфон нержавеющей с графитовым сальником от -60°C до +450°C	III. Сильфон нержавеющей с уплотнением EPDM -60°C до 150°C (для воды и водяного пара допускается до +180°C)

Пределные значения давления и температуры Промежуточные значения максимально допустимого рабочего давления определяются путем линейной интерполяции значений данной таблицы.

Согласно DIN EN 1092-2			-60°C до <-10°C ¹⁾	-10°C до 120°C	150°C	200°C	250°C	300°C	350°C	400°C	450°C
EN-JL1040	PN16	(бар)	--	16	14,4	12,8	11,2	9,6	--	--	--
EN-JS1049	PN16	(бар)	по запросу	16	15,5	14,7	13,9	12,8	11,2	--	--

Согласно заводской норме ARI			-60°C до <-10°C ¹⁾	-10°C до 120°C	150°C	200°C	250°C	300°C	350°C	400°C	450°C
1.0619+N	PN25	(бар)	18,7	25	23,9	22	20	17,2	16	14,8	8,2
1.0619+N	PN40	(бар)	30	40	38,1	35	32	28	25,7	23,8	13,1

Согласно DIN EN 1092-1			-60°C до <-10°C ¹⁾	-10°C до 100°C	150°C	200°C	250°C	300°C	350°C	400°C	450°C
1.4408	PN40	(бар)	40	40	36,3	33,7	31,8	29,7	28,5	27,4	--

¹⁾ Клапан с удлиненной верхней частью, болты и гайки из A4-70 (для температур ниже -10°C)

Исполнение затвора		Направляющая	Диапазон регулирования
Стандартное исполнение затвора			
<p>Смесительный с двумя резьбовыми седлами</p> <ul style="list-style-type: none"> • параболический плунжер уплотнение металл по металлу; • шлицевой плунжер уплотнение металл по металлу 	- класс герметичности IV согл. DIN EN 60534-4 - пропускная характеристика: линейная (LIN) / линейная (LIN)		шток / стержень плунжера 30 : 1
Оptionальное исполнение затвора		Направляющая	Диапазон регулирования
<p>Разделительный с двумя резьбовыми седлами</p> <ul style="list-style-type: none"> • параболический плунжер уплотнение металл по металлу; • шлицевой плунжер уплотнение металл по металлу 	- класс герметичности IV согл. DIN EN 60534-4 - пропускная характеристика: линейная (LIN) / линейная (LIN)		шток / седельное кольцо 30 : 1

Принцип действия		
		<p>Регулирующие клапаны ARI оснащаются в основном пневматическими и электрическими приводами.</p> <p>В зависимости от требуемой функции регулирования применяется одна из двух конструкций (смотри рисунок слева).</p> <p>Конструкция со смесительным плунжером является стандартным исполнением. Данная конструкция применяется когда необходимо смешивание потоков (2 входа, 1 выход).</p> <p>Конструкция с разделительным плунжером используется только для распределения потоков.</p>
<p>Исполнение со смесительным плунжером</p>	<p>Исполнение с разделительным плунжером (Внимание: редуцированные значение Kvs)</p>	

Клапан регулирующий, трёхходовой с пневматическим приводом DP (смесительный / разделительный)

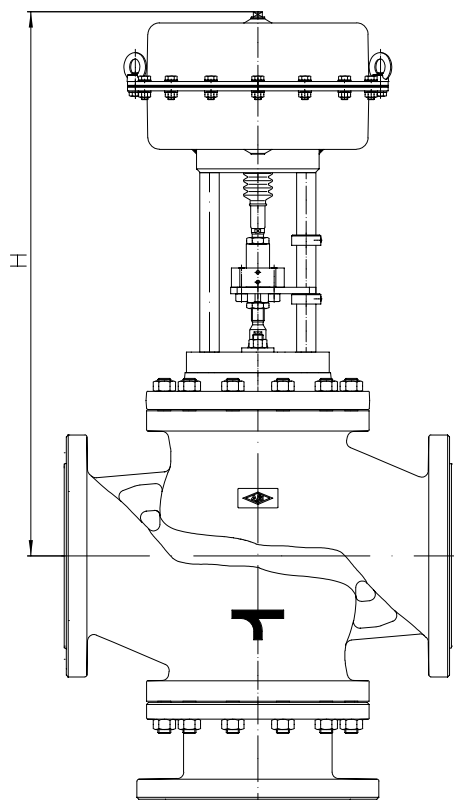

Серия 423

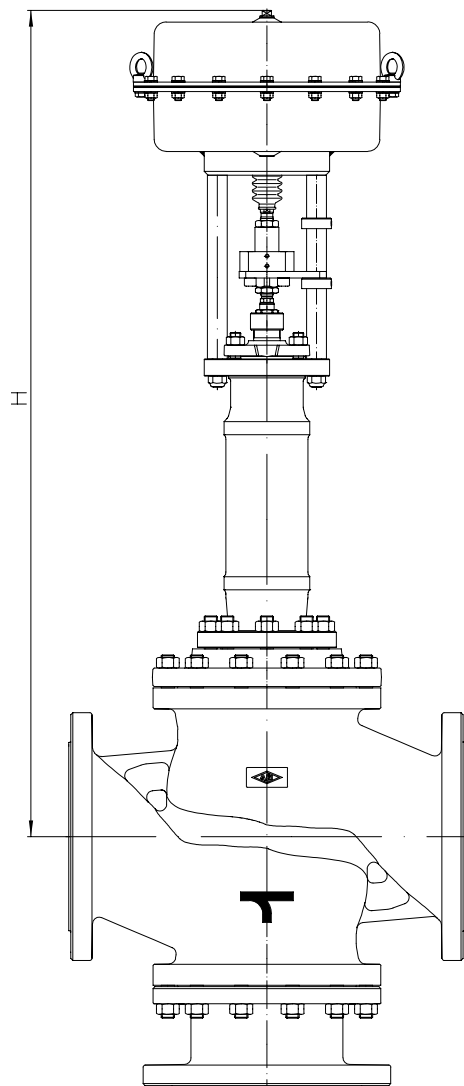

Серия 463

Строительная высота и вес

DN				200	250	300
Серия 423	DP34	H	(мм)	845	905	932
		PN16	(кг)	280	409	403
		PN40	(кг)	319	492	--
	DP34T	H	(мм)	1095	1155	1149
		PN16	(кг)	351	480	474
		PN 40	(кг)	390	563	--
Серия 463	DP34	H	(мм)	1285	1345	--
		PN16	(кг)	302	432	--
		PN 40	(кг)	328	514	--
	DP34T	H	(мм)	1498	1558	--
		PN16	(кг)	373	503	--
		PN 40	(кг)	399	585	--

Прочие размеры см. стр. 16-17.

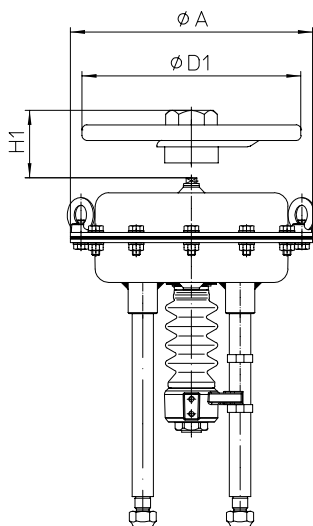

DP32 / DP33 / DP34

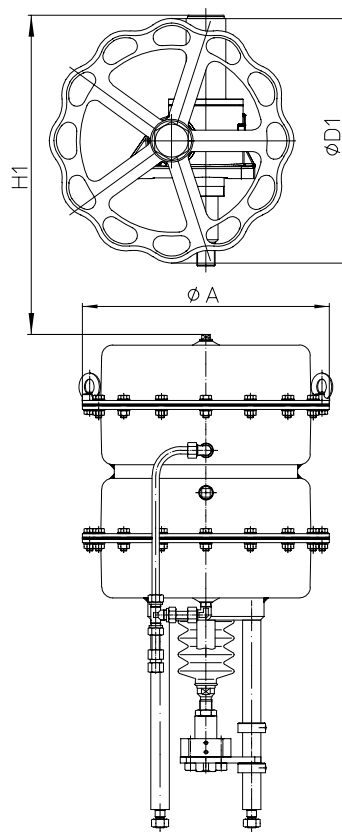

DP34T

Данные привода		DP34	DP34T
Ø A	(мм)		405
Площадь мембраны	(см ²)	800	1600
Ручной дублёр	Ø D1	(мм)	400
	H1	(мм)	442
	Вес	(кг)	17
Полные данные привода: см. технический паспорт ARI-DP.			

Максимально допустимое давление закрытия при течении потока среды под плунжер при P2 = 0.
Учитывайте ограничения таблицы предельных значений температуры и давления на стр. 2.

DN				200		250		300			
<p>Смешивание</p>	Значение Kvs	стандарт		(м³/ч)							
		редуцированный		(м³/ч)	400	630	630	1000	1000	1500	
	Макс. перепад давления ¹⁾				(бар)	10		10		10	
	Ø седла A/B				(мм)	150	200	200	250	250	
	Ход				(мм)	50	65	65		65	75
<p>DP34 800 см² пружина закрывает A -> AB (шток привода втянут) или пружина закрывает B -> AB</p> <p>(шток привода выдвинут)</p>	диапазон действия пружин (бар)	0,8-2,4	необходимое давление подачи сжатого воздуха (бар) ²⁾	3,2	I./II.	(бар)	2,5				
					III.	(бар)	2,5				
				3,0	I./II.	(бар)		1,8	1,8	1,1	1,1
					III.	(бар)		1,8	1,8	1,1	
	1,5-3,0	4,5	I./II.	(бар)	5,6						
			III.	(бар)	5,6						
	2,0-4,0	6,0	I./II.	(бар)	7,8	4,3	4,3	2,6	2,6		
			III.	(бар)	7,8	4,3	4,3	2,6			

DN				200		250					
<p>Распределение</p>	Значение Kvs	стандарт		(м³/ч)							
		редуцированный		(м³/ч)	212	355	355	560			
	Макс. перепад давления ¹⁾				(бар)	10		10			
	Ø седла A/B				(мм)	115	150	150	180		
	Ход				(мм)	50		50	65		
<p>DP34 800 см² пружина закрывает AB -> A</p> <p>(шток привода выдвинут) или пружина закрывает AB -> B (шток привода втянут)</p>	диапазон действия пружин (бар)	0,4-1,2	необходимое давление подачи сжатого воздуха (бар) ²⁾	1,6	I./II.	(бар)	1,6				
					III.	(бар)	1,6 a)				
				0,8-2,4	3,2	I./II.	(бар)	4,5	2,5	2,5	
						III.	(бар)	4,6	2,5	2,5	
	1,0-2,0	3,0	I./II.	(бар)				2,3			
			III.	(бар)				2,3			
	1,5-3,0	4,5	I./II.	(бар)	9,8	5,6	5,6				
			III.	(бар)	9,8	5,6	5,6				
	2,0-4,0	6,0	I./II.	(бар)	13,5	7,8	7,8	5,3			
			III.	(бар)	13,5	7,8	7,8	5,3			

I. Серия 423: уплотнение EPDM

II. Серия 423: сальниковое уплотнение PTFE / сальниковое уплотнение графит

III. Серия 463: сальниковое уплотнение

¹⁾ Максимально допустимый перепад давления при промежуточном положении плунжера.

²⁾ Максимально допустимое давление управляющей среды: 6 бар Ограничение: а) 5 бар б) 4,5 бар в) 4 бар г) 3,5 бар е) 3 бар

Максимально допустимое давление закрытия при течении потока среды под плунжер при P2 = 0.
Учитывайте ограничения таблицы предельных значений температуры и давления на стр. 2.

DN				200		250		300			
<p>Смешивание</p>	Значение Kvs	стандарт	(м ³ /ч)	630		1000		1500			
		редуцированный	(м ³ /ч)	400	630		1000		1500		
	Макс. перепад давления ¹⁾			(бар)	10		10		10		
	Ø седла A/B			(мм)	150	200	200	250	250		
	Ход			(мм)	50	65	65		65	75	
<p>DP34T 1600 см² пружина закрывает A -> AB (шток привода втянут) или пружина закрывает B -> AB</p> <p>(шток привода выдвинут)</p>	диапазон действия пружин (бар)	0,4-1,2	необходимое давление подачи сжатого воздуха (бар) ²⁾	1,6	I./II.	(бар)	2,5 б)	1,3 б)	1,3 б)		
				III.	(бар)	2,5 г)	1,3 г)	1,3 г)			
				3,0	I./II.	(бар)					1,2
				3,2	I./II.	(бар)	6				
				III.	(бар)	6 б)					
				3,0	I./II.	(бар)		4,3 а)	4,3 а)	2,6 а)	2,6 а)
	1,5-3,0	III.	(бар)		4,3 в)	4,3 в)	2,7 в)				
		4,5	I./II.	(бар)	12,2						
	2,0-4,0	III.	(бар)		12,2 а)						
		6,0	I./II.	(бар)	16,6	9,2	9,2	5,8	5,8		
	III.	(бар)		16,6	9,2	9,2	5,8				

DN				200		250				
<p>Распределение</p>	Значение Kvs	стандарт	(м ³ /ч)	355		560				
		редуцированный	(м ³ /ч)	212	355		560			
	Макс. перепад давления ¹⁾			(бар)	10		10			
	Ø седла A/B			(мм)	115	150	150	180		
	Ход			(мм)	50		50	65		
<p>DP34T 1600 см² пружина закрывает AB -> A</p> <p>(шток привода выдвинут) или пружина закрывает AB -> B (шток привода втянут)</p>	диапазон действия пружин (бар)	0,2-1,0	необходимое давление подачи сжатого воздуха (бар) ²⁾	1,2	I./II.	(бар)	1,6 б)			
				III.	(бар)	1,6 е)				
				1,6	I./II.	(бар)	4,5 б)	2,5 б)	2,5 б)	1,7 б)
				III.	(бар)	4,6 г)	2,5 г)	2,5 г)	1,7 г)	
				3,2	I./II.	(бар)	10,5	6	6	
				III.	(бар)	10,5 б)	6,1 б)	6,1 б)		
	1,0-2,0	3,0	I./II.	(бар)				5,3 а)		
		III.	(бар)					5,3 в)		
	1,5-3,0	4,5	I./II.	(бар)	20,9	12,2	12,2			
		III.	(бар)		21 а)	12,2 а)	12,2 а)			
	2,0-4,0	6	I./II.	(бар)	28,4	16,6	16,6	11,4		
		III.	(бар)		28,4	16,6	16,6	11,5		

I. Серия 423: уплотнение EPDM

II. Серия 423: сальниковое уплотнение PTFE / сальниковое уплотнение графит

III. Серия 463: сальниковое уплотнение

¹⁾ Максимально допустимый перепад давления при промежуточном положении плунжера.

²⁾ Максимально допустимое давление управляющей среды: б бар Ограничение: а) 5 бар б) 4,5 бар в) 4 бар г) 3,5 бар е) 3 бар

Клапан регулирующий, трёхходовой с электрическим приводом ARI-PREMIO (смесительный / разделительный)

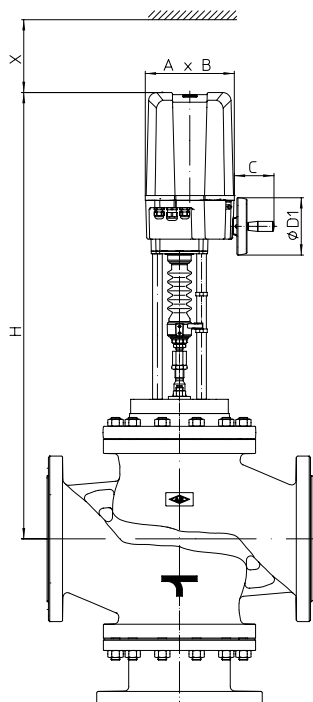

Серия 423

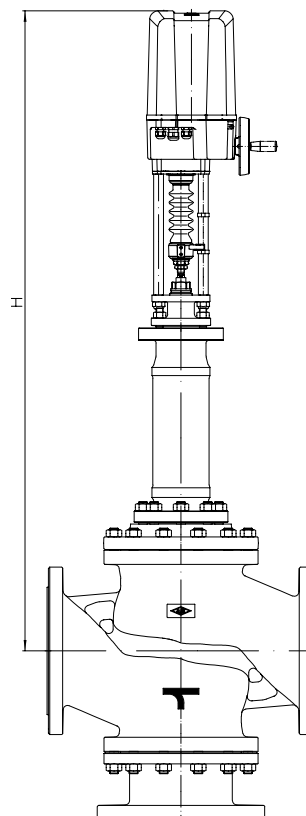

Серия 463

Данные привода		5 kN	12 - 25 kN
A	(мм)	171	210
B	(мм)	156	184
C	(мм)	50	90
Ø D1	(мм)	90	130
X	(мм)	150	200

Полные данные привода: см. технический паспорт ARI-PREMIO / PREMIO-Plus 2G

Строительная высота и вес

DN				200	250	300
Серия 423	5 kN	H	(мм)	843	903	--
		PN16	(кг)	242	371	--
		PN25/40	(кг)	281	454	--
	12 kN 15 kN	H	(мм)	977	1057	1064
		PN16	(кг)	246	375	369
		PN25/40	(кг)	285	458	--
	25 kN	H	(мм)	953	1013	1064
		PN16	(кг)	247	376	370
		PN25/40	(кг)	286	459	--
Серия 463	5 kN	H	(мм)	1265	1325	--
		PN16	(кг)	264	394	--
		PN25/40	(кг)	290	476	--
	12 kN 15 kN	H	(мм)	1434	1494	--
		PN16	(кг)	268	398	--
		PN25/40	(кг)	294	480	--
	25 kN	H	(мм)	1434	1494	--
		PN16	(кг)	269	399	--
		PN25/40	(кг)	295	481	--

Прочие размеры см. стр. 16-17.

Максимально допустимое давление закрытия при течении потока среды под плунжер при P2 = 0.
Учитывайте ограничения таблицы предельных значений температуры и давления на стр. 2.

DN				200		250		300		
АВ ← A В Смешивание	Значение Kvs	стандарт	(м³/ч)		630		1000		1500	
		редуцированный	(м³/ч)	400		630		1000		
	Макс. перепад давления ¹⁾			(бар)	10		10		10	
	Ø седла A/B			(мм)	150	200	200	250	250	
Ход			(мм)	50	65	65		65	75	
5 kN	Давление закрытия	I./II./III.	(бар)	1,8						
	Время перемещения			(с)	132					
	Скорость перемещения			(мм/с)	0,38					
12 kN	Давление закрытия	I./II./III.	(бар)	5,7	3,1	3,1	1,9	1,9	1,9	
	Время перемещения			(с)	132	171	171		171	197
	Скорость перемещения			(мм/с)	0,38					
15 kN	Давление закрытия	I./II./III.	(бар)	7,4	4	4	2,5	2,5	2,5	
	Время перемещения			(с)	132	171	171		171	197
	Скорость перемещения			(мм/с)	0,38					
25 kN	Давление закрытия	I./II./III.	(бар)	13	7,2	7,2	4,5	4,5	4,5	
	Время перемещения			(с)	132	171	171	171	171	197
	Скорость перемещения			(мм/с)	0,38					

DN				200		250		
АВ → A В Распределение	Значение Kvs	стандарт	(м³/ч)		355		560	
		редуцированный	(м³/ч)	212		355		560
	Макс. перепад давления ¹⁾			(бар)	10		10	
	Ø седла A/B			(мм)	115	150	150	180
Ход			(мм)	50		50	65	
5 kN	Давление закрытия	I./II./III.	(бар)	3,3	1,8	1,8		
	Время перемещения			(с)	132		132	
	Скорость перемещения			(мм/с)	0,38			
12 kN	Давление закрытия	I./II./III.	(бар)	10	5,7	5,7	3,9	
	Время перемещения			(с)	132		132	171
	Скорость перемещения			(мм/с)	0,38			
15 kN	Давление закрытия	I./II./III.	(бар)	12,8	7,4	7,4	5,1	
	Время перемещения			(с)	132		132	171
	Скорость перемещения			(мм/с)	0,38			
25 kN	Давление закрытия	I./II./III.	(бар)	22,3	13	13	9	
	Время перемещения			(с)	132	132	132	171
	Скорость перемещения			(мм/с)	0,38			

Другие скорости привода: см. технический паспорт ARI-PREMIO/PREMIO-Plus 2G.

$$\text{время перемещения [с]} = \frac{\text{ход [мм]}}{\text{скорость перемещения [мм/с]}}$$

I. Серия 423: уплотнение EPDM

II. Серия 423: сальниковое уплотнение PTFE / сальниковое уплотнение графит

III. Серия 463: сальниковое уплотнение

¹⁾ Максимально допустимый перепад давления при промежуточном положении плунжера.

Клапан регулирующий, трёхходовой с электрическим приводом Auma SAR (MATIC) (смесительный / разделительный)

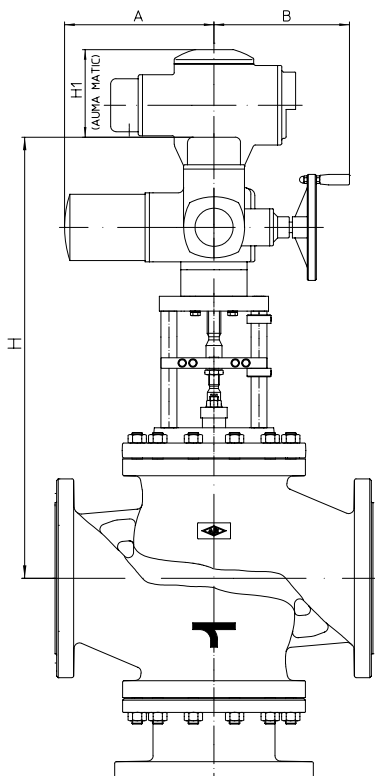

Серия 423

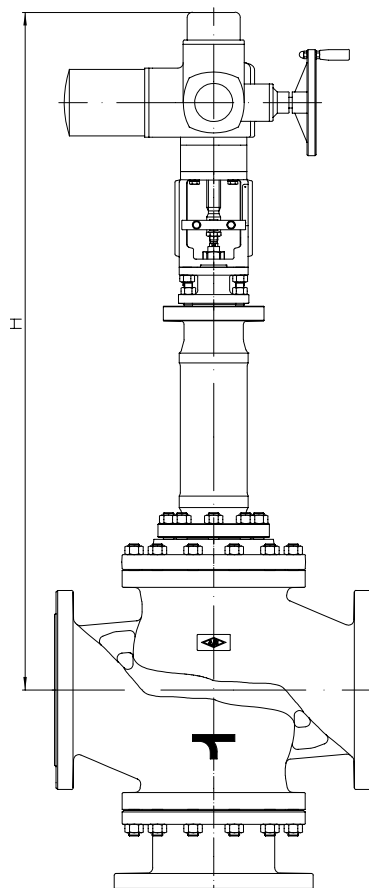

Серия 463

Данные привода		SAR 07.6	SAR 10.2	SAR 14.2	SAR 14.6
A	(мм)	265	283	389	389
B	(мм)	249	254	336	336
H1 (AUMA MATIC)	(мм)	130		182	182

Напряжение питания: 400В 50Гц 3~ (другое напряжение по запросу).
 Все данные привода: см. технический паспорт Auma.

Строительная высота и вес

DN				200	250	300
Серия 423	SAR 07.6	H	(мм)	845	905	936
		PN16	(кг)	268	397	391
		PN40	(кг)	307	480	--
	SAR 10.2	H	(мм)	857	917	951
		PN16	(кг)	270	399	393
		PN40	(кг)	309	482	--
	SAR 14.2	H	(мм)	932	992	977
		PN16	(кг)	301	430	424
		PN40	(кг)	340	513	--
	SAR 14.6 LE100	H	(мм)	913	1005	--
		PN16	(кг)	347	476	--
		PN40	(кг)	386	559	--
Серия 463	SAR 07.6	H	(мм)	1290	1350	--
		PN16	(кг)	286	416	--
		PN40	(кг)	312	498	--
	SAR 10.2	H	(мм)	1302	1362	--
		PN16	(кг)	288	418	--
		PN40	(кг)	314	500	--

У исполнения с SAR Ex строительная высота другая!

Прочие размеры см. стр. 16-17.

Максимально допустимое давление закрытия при течении потока среды под плунжер при P2 = 0.
 Учитывайте ограничения таблицы предельных значений температуры и давления на стр. 2.

Серия 423					200		250		300	
DN										
АВ ← А В Смешивание	Значение Kvs	стандарт	редуцированный	(м³/ч)	400	630	630	1000	1000	1500
			стандарт	(м³/ч)						
	Макс. перепад давления ¹⁾			(бар)	10		10		10	
	Ø седла A/B			(мм)	150	200	200	250	250	
	Ход			(мм)	50	65	65		65	75
SAR 07.6 Выходной вал Форма А TR 26 x 5 - LH	Давление закрытия	I./II.	перекрытие	(бар)	11,9	6,6	6,6	4,1	4,1	4,1
			регулирование ²⁾	(бар)	5,5	2,9	2,9	1,8	2,2	2,2
	Крутящий момент			(Нм)	60		60		60	
	Время перемещения (50 Гц)			(с)	55	71	71		71	82
Частота вращения			(мин ⁻¹)	11		11		11		
SAR 10.2 Выходной вал Форма А TR 26 x 5 - LH	Давление закрытия	I./II.	перекрытие	(бар)	24,8	13,9	13,9	8,8	8,8	8,8
			регулирование ²⁾	(бар)	11,9	6,6	6,6	4,1	4,5	4,5
	Крутящий момент			(Нм)	120		120		120	
	Время перемещения (50 Гц)			(с)	55	71	71		71	82
Частота вращения			(мин ⁻¹)	11		11		11		
SAR 14.2 Выходной вал Форма А TR 30 x 6 - LH	Давление закрытия	I./II.	перекрытие	(бар)	40	23,9	23,9	15,3	15,2	15,2
			регулирование ²⁾	(бар)	20	11,1	11,1	7,1	7,4	7,4
	Крутящий момент			(Нм)	250		250		250	
	Время перемещения (50 Гц)			(с)	63	59	59		59	68
Частота вращения			(мин ⁻¹)	8	11	11		11		
SAR 14.6 с LE100.1 Выходной вал Форма А TR 40 x 7 - LH	Давление закрытия	I./II.	перекрытие	(бар)	40	31,6	31,6	20,2		
			регулирование ²⁾	(бар)	27,7	15,5	15,5	9,8		
	Крутящий момент			(Нм)	300	400	400			
	Время перемещения (50 Гц)			(с)	54	70	70			
Частота вращения			(мин ⁻¹)	8		8				

Серия 463					200		250	
DN								
АВ ← А В Смешивание	Значение Kvs	стандарт	редуцированный	(м³/ч)	400	630	630	1000
			стандарт	(м³/ч)				
	Макс. перепад давления ¹⁾			(бар)	10		10	
	Ø седла A/B			(мм)	150	200	200	250
	Ход			(мм)	50	65	65	
SAR 07.6 Выходной вал Форма А TR 26 x 5 - LH	Давление закрытия	III.	перекрытие	(бар)	11,9	6,6	6,6	4,1
			регулирование ²⁾	(бар)	5,5	3	3	1,8
	Крутящий момент			(Нм)	60		60	
	Время перемещения (50 Гц)			(с)	55	71	71	
Частота вращения			(мин ⁻¹)	11		11		
SAR 10.2 Выходной вал Форма А TR 26 x 5 - LH	Давление закрытия	III.	перекрытие	(бар)	18,4	10,2	10,2	6,5
			регулирование ²⁾	(бар)	11,9	6,6	6,6	4,1
	Крутящий момент			(Нм)	90		90	
	Время перемещения (50 Гц)			(с)	55	71	71	
Частота вращения			(мин ⁻¹)	11	11	11		

I. Серия 423: уплотнение EPDM

II. Серия 423: сальниковое уплотнение PTFE / сальниковое уплотнение графит

III. Серия 463: сифонное уплотнение

¹⁾ Максимально допустимый перепад давления при промежуточном положении плунжера.

²⁾ Ограничение максимально допустимого крутящего момента привода в режиме регулирования.

Максимально допустимое давление закрытия при течении потока среды под плунжер при P2 = 0.
 Учитывайте ограничения таблицы предельных значений температуры и давления на стр. 2.

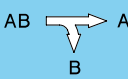
Серия 423				200		250		
DN				200		250		
 Распределение	Значение Kvs	стандарт	(м ³ /ч)		355		560	
		редуцированный	(м ³ /ч)	212		355	560	
	Макс. перепад давления ¹⁾			(бар)	10		10	
	Ø седла A/B			(мм)	115	150	150	180
	Ход			(мм)	50		50	65
SAR 07.6 Выходной вал Форма A TR 26 x 5 - LH	Давление закрытия	I. / II.	перекрытие	(бар)	20,5	11,9	11,9	8,2
			регулирование ²⁾	(бар)	9,5	5,5	5,5	3,7
	Крутящий момент			(Нм)	60		60	
	Время перемещения (50 Гц)			(с)	55		55	71
Частота вращения			(мин ⁻¹)	11		11		
SAR 10.2 Выходной вал Форма A TR 26 x 5 - LH	Давление закрытия	I. / II.	перекрытие	(бар)	40	24,8	24,8	17,2
			регулирование ²⁾	(бар)	20,5	11,9	11,9	8,2
	Крутящий момент			(Нм)	120		120	
	Время перемещения (50 Гц)			(с)	55		55	71
Частота вращения			(мин ⁻¹)	11		11		
SAR 14.2 Выходной вал Форма A TR 10 x 6 - LH	Давление закрытия	I. / II.	перекрытие	(бар)	40	40	40	29,6
			регулирование ²⁾	(бар)	34,2	20	20	13,8
	Крутящий момент			(Нм)	175	250	250	
	Время перемещения (50 Гц)			(с)	63		63	59
Частота вращения			(мин ⁻¹)	8		8	11	
SAR 14.6 с LE100.1 Выходной вал Форма A TR 40 x 7 - LH	Давление закрытия	I. / II.	перекрытие	(бар)	40	40	40	39,2
			регулирование ²⁾	(бар)	40	27,7	27,7	19,2
	Крутящий момент			(Нм)	300		300	400
	Время перемещения (50 Гц)			(с)	54		54	70
Частота вращения			(мин ⁻¹)	8		8		

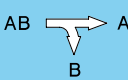
Серия 463				200		250		
DN				200		250		
 Распределение	Значение Kvs	стандарт	(м ³ /ч)		355		560	
		редуцированный	(м ³ /ч)	212		355	560	
	Макс. перепад давления ¹⁾			(бар)	10		10	
	Ø седла A/B			(мм)	115	150	150	180
	Ход			(мм)	50		50	65
SAR 07.6 Выходной вал Форма A TR 26 x 5 - LH	Давление закрытия	III.	перекрытие	(бар)	20,5	11,9	11,9	8,2
			регулирование ²⁾	(бар)	9,6	5,5	5,5	3,7
	Крутящий момент			(Нм)	60		60	
	Время перемещения (50 Гц)			(с)	55		55	71
Частота вращения			(мин ⁻¹)	11		11		
SAR 10.2 Выходной вал Форма A TR 26 x 5 - LH	Давление закрытия	III.	перекрытие	(бар)	31,5	18,4	18,4	12,7
			регулирование ²⁾	(бар)	20,5	11,9	11,9	8,2
	Крутящий момент			(Нм)	90		90	
	Время перемещения (50 Гц)			(с)	55		55	71
Частота вращения			(мин ⁻¹)	11		11		

I. Серия 423: уплотнение EPDM

II. Серия 423: сальниковое уплотнение PTFE / сальниковое уплотнение графит

III. Серия 463: сальниковое уплотнение

¹⁾ Максимально допустимый перепад давления при промежуточном положении плунжера.

²⁾ Ограничение максимально допустимого крутящего момента привода в режиме регулирования.

Клапан регулирующий, трёхходовой

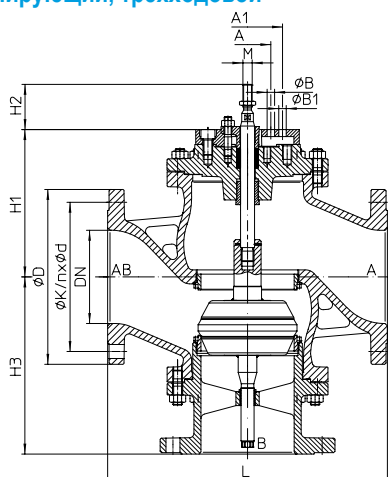

Серия 423
DN200-250
 (напр.: DP34-34Tri; PREMIO 5-25кN)

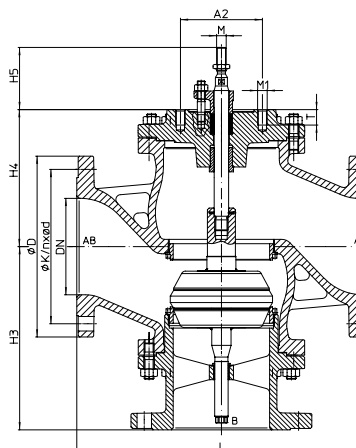

Серия 423
DN200-250
 (напр.: AUMA SAR 07.6-10.2)

DN	200		250	
Габаритные размеры				
M	серия 423 серия 463	(мм)	M20	
H1	серия 423 серия 463	(мм)	M16	M20
H2	серия 423 серия 463	(мм)	322	376
H3	серия 423 / 463	(мм)	797	723
H4	серия 423	(мм)	857	783
H5	серия 423	(мм)	98	
A	серия 423 серия 463	(мм)	83	130
n x ØB	серия 423 серия 463	(мм)	100	130
A1	серия 423 серия 463	(мм)	380	440
n x ØB1	серия 423 серия 463	(мм)	284	344
A2	серия 423 серия 463	(мм)	130	
n x M1	серия 423 серия 463	(мм)	100	--
T	серия 423	(мм)	100	--
	серия 423 серия 463	(мм)	2 x 16	--
	серия 423 серия 463	(мм)	150	--
	серия 423 серия 463	(мм)	--	150
	серия 423 серия 463	(мм)	4 x 16	--
	серия 423 серия 463	(мм)	--	4 x 16
	серия 423 серия 463	(мм)	170	
	серия 423 серия 463	(мм)	4 x M20	
	серия 423	(мм)	32	

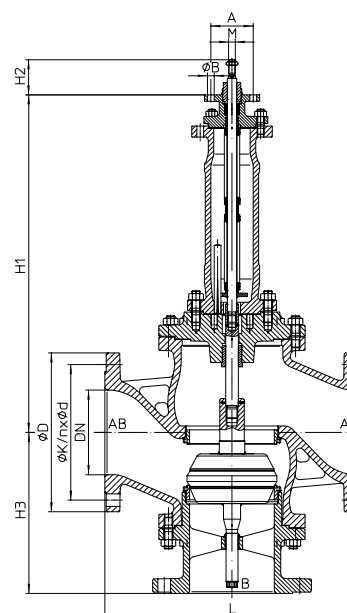

Серия 463
DN200-250 M16
 (напр.: PREMIO 5-25кN; SAR 07.6 - 14.2)

Монтажная длина FTF базового ряда 2 согласно DIN EN 558			
L	(мм)	600	730

Фланец согл. DIN EN 1092-1/-2		Сверление фланцев/толщина фланцев согл. DIN 2533/2544/2545	
ØD	PN16	(мм)	340
	PN25	(мм)	405
	PN40	(мм)	425
ØK	PN16	(мм)	375
	PN25	(мм)	450
	PN40	(мм)	295
n x Ød	PN16	(мм)	310
	PN25	(мм)	370
	PN40	(мм)	385
	PN16	(мм)	320
	PN16	(мм)	12 x 22
	PN25	(мм)	12 x 26
	PN40	(мм)	12 x 30
	PN16	(мм)	12 x 26
	PN25	(мм)	12 x 30
	PN40	(мм)	12 x 33

Вес			
Серия 423	PN16	(кг)	235
	PN40	(кг)	364
Серия 463	PN16	(кг)	274
	PN40	(кг)	447
	PN16	(кг)	257
	PN40	(кг)	387
	PN16	(кг)	283
	PN40	(кг)	469

Максимально допустимое усилие			
Серия 423	(кН)		59,1
Серия 463	(кН)		34

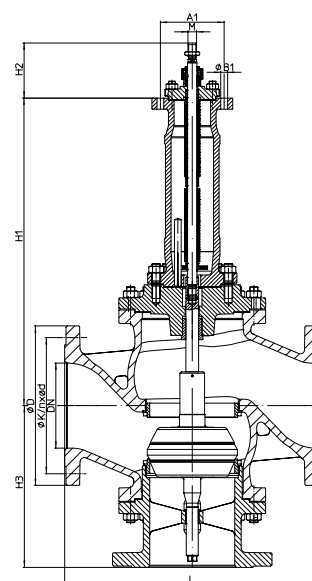

Серия 463
DN200-250 M20
 (напр.: DP34-34Tri)

Клапан регулирующий, трёхходовой

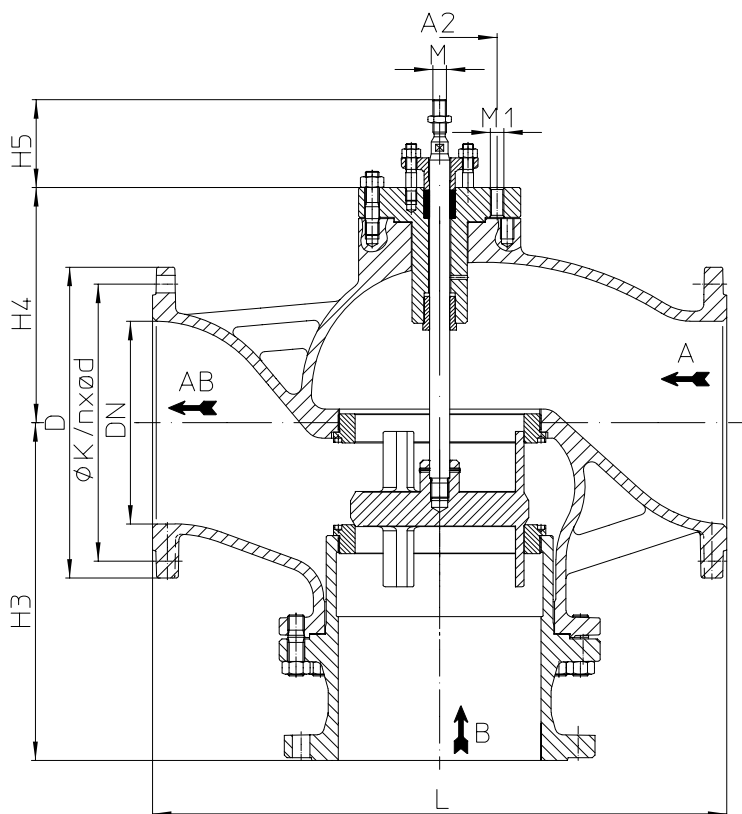

Серия 423
 DN300
 (напр.: DP34-34T; PREMIO 5-25кN; SAR 07.6 - 14.2)

DN		300	
Габаритные размеры			
M	серия 423	(мм)	M20
H3	серия 423	(мм)	500
H4	серия 423	(мм)	348
H5	серия 423	(мм)	130
A2	серия 423	(мм)	170
M1	серия 423	(мм)	4 x M20
T	серия 423	(мм)	44
Монтажная длина FTF базового ряда 2 согласно DIN EN 558			
L		(мм)	850
Фланец согл. DIN EN 1092-1/-2		Сверление фланцев/толщина фланцев согл. DIN 2533/2544/2545	
ØD	PN16	(мм)	460
ØK	PN16	(мм)	410
п x Ød	PN16	(мм)	12 x 26
Вес			
Серия 423	PN16	(кг)	360
Максимально допустимое усилие			
Серия 423		(кН)	59,1

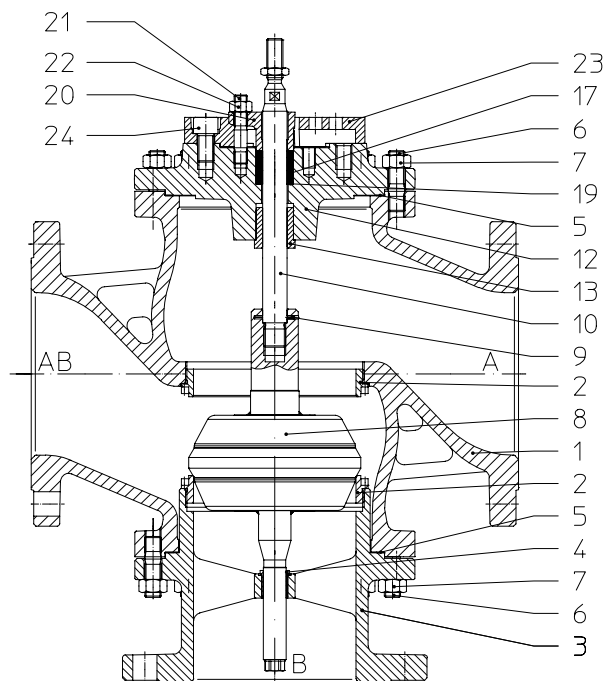

II. Сальниковое уплотнение PTFE- / Сальниковое уплотнение графит

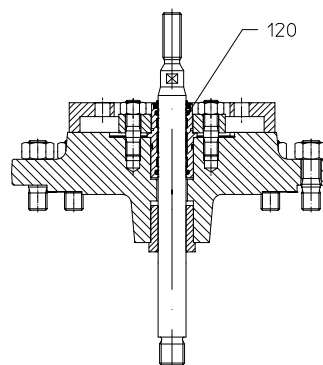

I. Уплотнение EPDM

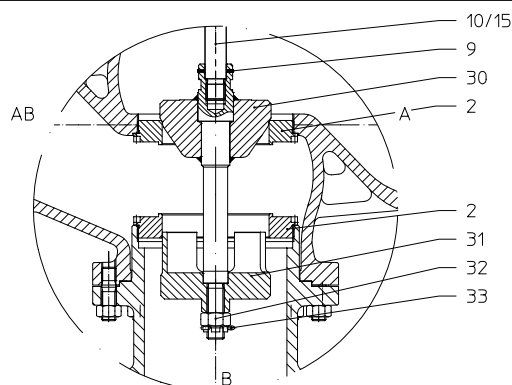

Плунжер: разделительный

Поз.	Зпч.	Обозначение	Фигура 12.423	Фигура 22.423	Фигура 34.423 / 35.463
1		Корпус	EN-GJL-250 , EN-JL1040	EN-GJS-400-18U-LT, EN-JS1049	GP240GH+N, 1.0619+N
2	x	Седельное кольцо	X20Cr13+QT, 1.4021+QT		
3		Патрубок	EN-GJS-400-18U-LT, EN-JS1049		GP240GH+N, 1.0619+N
4		Направляющая втулка	X20Cr13+QT, 1.4021+QT		
5	x	Уплотнительная прокладка	чистый графит (с прослойкой из хромоникелевой стали)		
6		Шпильки	25CrMo4, 1.7218		
7		Гайки шестигранные	C35E, 1.1181		
8	x	Плунжер	X20Cr13+QT, 1.4021+QT		
9	x	Штифт цилиндрический пружинный с прорезью	56Si7, 1.5026		
10	x	Шток	X20Cr13+QT, 1.4021+QT		
12		Крышка с сальниковой камерой	EN-GJS-400-18U-LT, EN-JS1049		GP240GH+N, 1.0619+N
13		Направляющая втулка	X20Cr13+QT, 1.4021+QT (закалённый)		
15	x	Адаптерный шток	X20Cr13+QT, 1.4021+QT		
16	x	Штифт цилиндрический пружинный с прорезью	56Si7, 1.5026		
17		Сальниковые кольца	Чистый графит		
19		Шайба	X5CrNi18-10, 1.4301		
20		Крышка сальника	EN-GJS-400-18U-LT, EN-JS1049		
21		Шпильки	25CrMo4, 1.7218		
22		Гайки шестигранные	C35E, 1.1181		
23		Адаптерный фланец	EN-GJS-400-18U-LT, EN-JS1049		
24		Винт с цилиндрической головкой	8.8 - A2B		
30	x	Плунжер	X20Cr13+QT, 1.4021+QT		
31	x	Плунжер	X20Cr13+QT, 1.4021+QT		
32	x	Корончатая гайка	C35E, 1.1181		
33		Шплинт	A4		

Уплотнение штока, серия 423

17	x	Сальниковые кольца	PTFE (политетрафторэтилен)
17	x	Сальниковые кольца	Чистый графит
120	x	Уплотнение EPDM	Кольца из EPDM (этилен-пропиленовый каучук) / X20Cr13+QT, 1.4021+QT
L Запасные части			

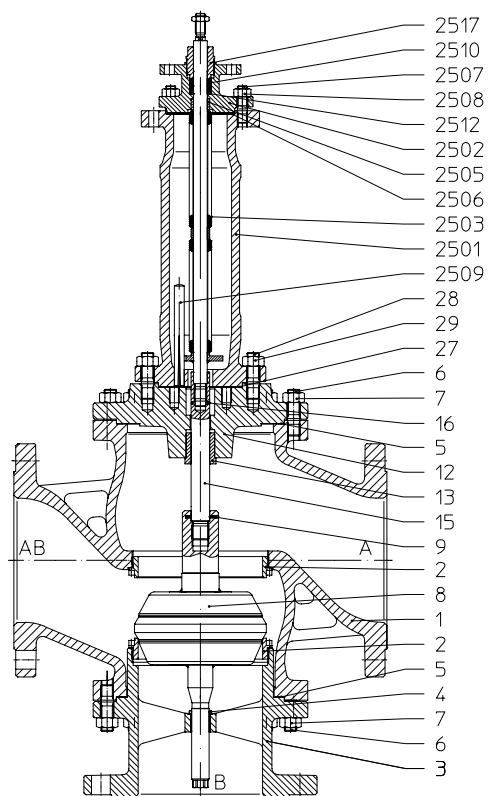
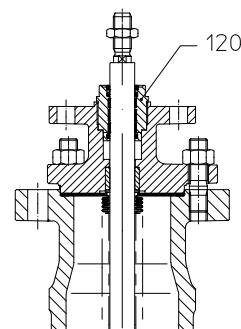
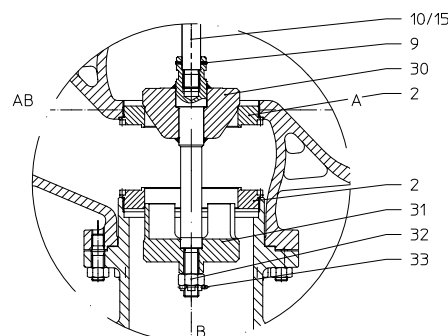
III. Сиффон нержавеющей с сальником PTFE / сальником графитовым

III. Сиффон нержавеющей с уплотнением EPDM

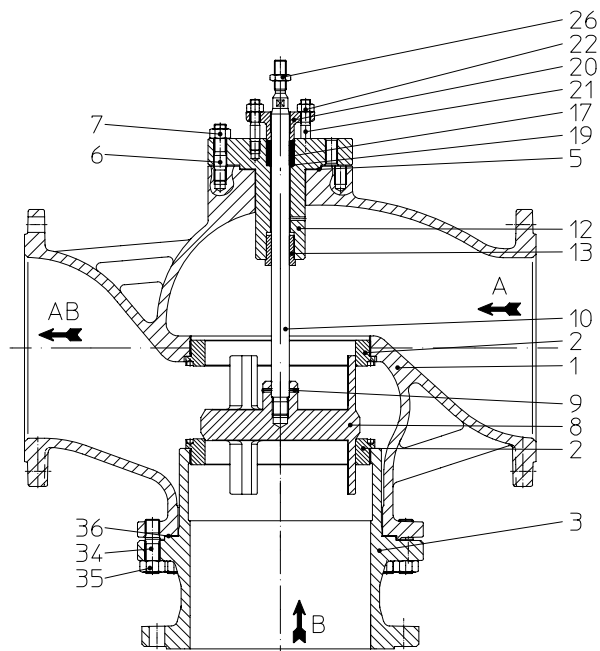
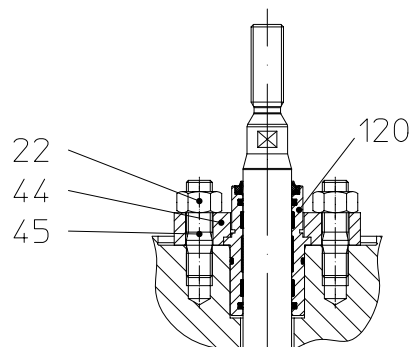
Плунжер: разделительный

Поз.	Зпч.	Обозначение	Фигура 12.463	Фигура 22.463	Фигура 34.423 / 35.463
1		Корпус	EN-GJL-250 , EN-JL1040	EN-GJS-400-18U-LT, EN-JS1049	GP240GH+N, 1.0619+N
2	x	Седельное кольцо	X20Cr13+QT, 1.4021+QT		
3		Патрубок	EN-GJS-400-18U-LT, EN-JS1049		GP240GH+N, 1.0619+N
4		Направляющая втулка	X20Cr13+QT, 1.4021+QT		
5	x	Уплотнительная прокладка	Чистый графит (с прослойкой из хромоникелевой стали)		
6		Шпильки	25CrMo4, 1.7218		
7		Гайки шестигранные	C35E, 1.1181		
8	x	Плунжер	X20Cr13+QT, 1.4021+QT		
9	x	Штифт цилиндрический пружинный с прорезью	56Si7, 1.5026		
12		Крышка с сальниковой камерой	EN-GJS-400-18U-LT, EN-JS1049		GP240GH+N, 1.0619+N
13		Направляющая втулка	X20Cr13+QT, 1.4021+QT (закалённый)		
15	x	Адаптерный шток	X20Cr13+QT, 1.4021+QT		
16	x	Штифт цилиндрический пружинный с прорезью	56Si7, 1.5026		
2501		Корпус сиффона	EN-GJS-400-18U-LT, EN-JS1049		GP240GH+N, 1.0619+N
2502		Крышка с траверсой	EN-GJS-400-18U-LT, EN-JS1049		GP240GH+N, 1.0619+N
2503	x	Узел шток-сиффон	X20Cr13+QT, 1.4021+QT / X6CrNiTi18-10, 1.4541		
2505		Направляющая втулка	X20Cr13+QT, 1.4021+QT (закалённый)		
2506	x	Уплотнительная прокладка	Чистый графит (с прослойкой из хромоникелевой стали)		
2507		Шпильки	25CrMo4, 1.7218		
2508		Гайки шестигранные	C35E, 1.1181		
2509		Установочный просечной штифт	St		
2510	x	Сальниковые кольца	Чистый графит		
2512		Шайба	X5CrNi18-10, 1.4301		
2517	x	Резьбовая подтягивающая втулка	X8CrNiS18-9, 1.4305		
27	x	Уплотнительная прокладка	Чистый графит (с прослойкой из хромоникелевой стали)		
28		Шпильки	25CrMo4, 1.7218		
29		Гайки шестигранные	C35E, 1.1181		
30	x	Плунжер	X20Cr13+QT, 1.4021+QT		
31	x	Плунжер	X20Cr13+QT, 1.4021+QT		
32	x	Корончатая гайка	C35E, 1.1181		
33		Шплинт	A4		
Уплотнение штока, серия 463					
2510	x	Сальниковые кольца	Чистый графит		
120	x	Уплотнение EPDM	Кольца из EPDM (этилен-пропиленовый каучук) / X20Cr13+QT, 1.4021+QT		
L Запасные части					

II. Сальниковое уплотнение PTFE / Сальниковое уплотнение чистый графит

I. Уплотнение EPDM

Поз.	Зпч.	Обозначение	Фигура 22.423
1		Корпус	EN-GJS-400-18U-LT, EN-JS1049
2	x	Седельное кольцо	X20Cr13+QT, 1.4021+QT
3		Патрубок	EN-GJS-400-18U-LT, EN-JS1049
5	x	Уплотнительная прокладка	Чистый графит (с прослойкой из хромоникелевой стали)
6		Шпильки	25CrMo4, 1.7218
7		Гайки шестигранные	C35E, 1.1181
8	x	Плунжер	X20Cr13+QT, 1.4021+QT
9	x	Штифт цилиндрический пружинный с прорезью	X10CrNi18-8, 1.4310
10	x	Шток	X20Cr13+QT, 1.4021+QT
12		Крышка с сальниковой камерой	P250 GH, 1.0460
13		Направляющая втулка	X20Cr13+QT, 1.4021+QT (закалённый)
17	x	Сальниковые кольца	PTFE или чистый графит
19	x	Шайба	X5CrNi18-10, 1.4301
20		Крышка сальника	EN-GJS-400-18U-LT, EN-JS1049
21		Шпильки	25CrMo4, 1.7218
22		Гайки шестигранные	C35E, 1.1181
26		Гайки шестигранные	17H-A4G
34		Шпильки	25CrMo4, 1.7218
35		Гайки шестигранные	C35E, 1.1181
36	x	Уплотнительная прокладка	Чистый графит (с прослойкой из хромоникелевой стали)
44		Крышка сальника	EN-GJS-400-18U-LT, EN-JS1049
45		Шпильки	25CrMo4, 1.7218

Уплотнение штока, серия 423

17	x	Сальниковые кольца	PTFE (политетрафторэтилен)
17	x	Сальниковые кольца	Чистый графит
120	x	Уплотнение EPDM	Кольца из EPDM (этилен-пропиленовый каучук) / X20Cr13+QT, 1.4021+QT
L Запасные части			

myValve® - Ваша программа расчёта и подбора арматуры

myValve® это программа, благодаря которой у Вас есть возможность не только рассчитать отдельные компоненты Вашей установки, но и получить дополнительную информацию к выбранной продукции, как например, данные для заказа, чертёж со списком запасных частей, инструкции по эксплуатации, технические паспорта и прочую информацию.

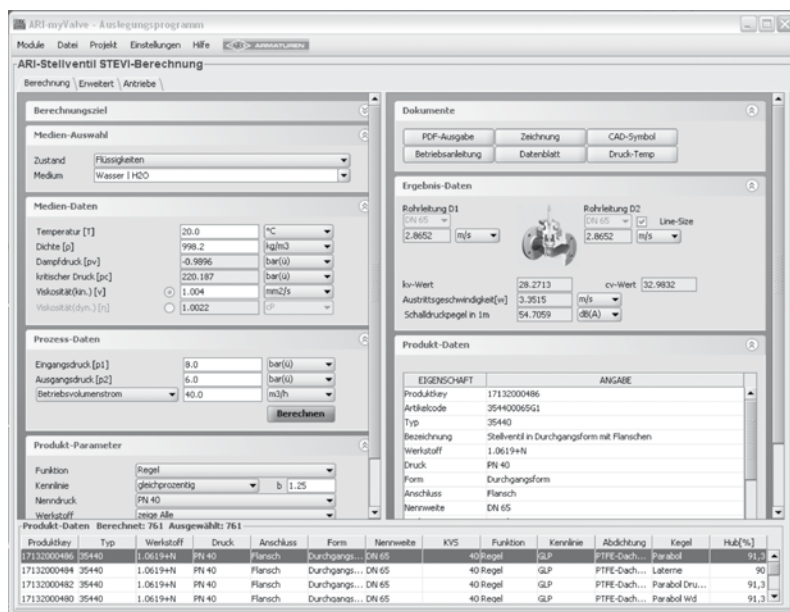
Содержание:
Модуль: Регулирующие клапаны ARI, расчёт STEVI

- Расчёт необходимого коэффициента расхода K_v , расхода Q , потери давления p , уровня шумовой нагрузки; подбор типоразмера клапана при заданной мощности, подбор привода.

Среда:
Интегрированная база данных по рабочим средам (более 160 наименований) с агрегатными состояниями:

- Пары / газы
- Пар (насыщенный и перегретый)
- Жидкости

Особенности:

- Обработка расчетных данных и предложенных вариантов, включая чертежи, для каждого проекта и его отдельных позиций (Tag).
- Выдача рассчитанных данных и предложенных вариантов в формате PDF.
- Предложенные варианты могут быть использованы для прямого размещения заказа.
- Возможность выбора единиц измерения в системе SI и ANSI с непосредственным перерасчётом при переключении.
- Расчёты в избыточном и абсолютном давлении.
- Все клапаны ARI включены в базу данных.
- Прямой доступ к технической документации, инструкциям по эксплуатации, диаграммам температур/давлений, графикам расходной характеристики, чертежам по всем предложенным вариантам, файлам CAD в интернете и спецификациям продуктов.
- Возможен доступ к программе в локальной сети (нет необходимости в установке для отдельных пользователей).
- Обзорный каталог по типам арматуры.

Системные требования:

Системы Windows, Linux, итд.