

ZAWÓR ZWROTNY prosty, grzybkowy, z przyłączami gwintowanymi	КЛАПАН ОБРАТНЫЙ прямой, муфтовый	CHECK VALVE a straightway form, with disc, with threaded ends
PN16 (1,6 MPa) DN 10 - 50 (3/8" - 2")	Max. temperatura pracy Макс. рабочая температура 200°C Max. working temperature	Fig. 277

ZASTOSOWANIE

Woda przemysłowa zimna i gorąca, para wodna, czynniki obojętne.

ZALETY

- wysoki stopień szczelności,
- zwarta zabudowa,
- nie wymaga konserwacji,
- bezpieczny ekologicznie.

ПРИМЕНЕНИЕ

Для холодной и горячей промышленной воды, для пара, для неагрессивных сред

ДОСТОИНСТВА

- высокий уровень плотности закрытия,
- компактная конструкция,
- не требует постоянного ухода,
- безопасен для окружающей среды.

APPLICATION

Industrial cold and hot water, steam, neutral fluids.

ADVANTAGES

- high tightness,
- compact construction,
- no maintenance,
- environment-friendly.

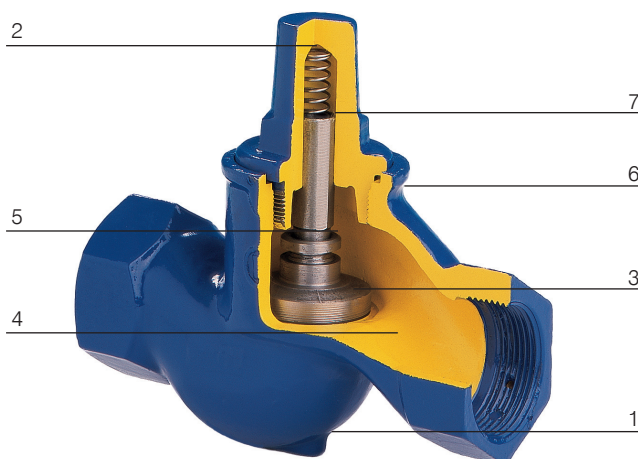

MATERIAŁY • МАТЕРИАЛЫ • MATERIALS

		Fig. 277A
1.	Kadłub / Корпус / Body	EN-GJL-250 JL1040
2.	Pokrywa / Крышка / Bonnet	
3.	Grzyb / Клапан / Disc	X20Cr13 1.4021
4.	Pierścień kadłuba / Кольцо корпуса / Seat ring	X12Cr13 1.4006
5.	Trzpień / Шпindel / Stem	X20Cr13 1.4021
6.	Uszczelka / Прокладка / Gasket	Uszczelka typu Klingeryt Прокладка типа Klingeryt Klinger type gasket
7.	Sprężyna / Пружина / Spring	X17CrNi16-2 1.4057

МОНТАЖ

Ustawienie zaworu bez sprężyny zaleca się w pozycji poziomej pokrywą do góry. Zawór ze sprężyną pozwala na montaż zaworów na rurociągach pionowych.

МОНТАЖ

Рекомендуется установка клапана без пружины в горизонтальном положении крышкой вверх. Клапан с пружиной можно устанавливать на вертикальных трубопроводах.

ASSEMBLING

Setting of valves without spring is recommended in a horizontal position, with the cover right up. Valves with springs may be mounted on vertical pipelines.

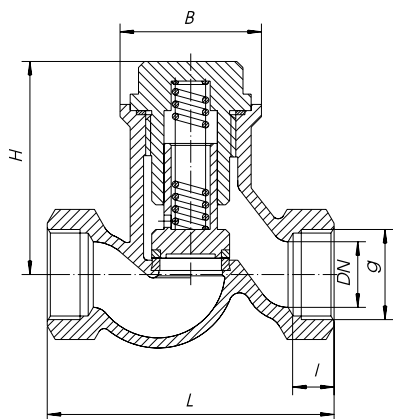
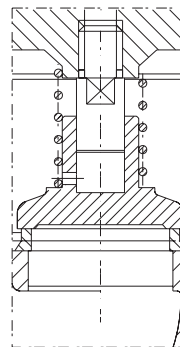

Fig. 277.31



DN 25-50

Minimalne ciśnienie otwarcia przy zaworze ze sprężyną
 Минимальное давление открытия для клапана с пружиной
 Minimal pressure of the opening for the valve with spring

0,05 - 0,1
 bar

Na życzenie klienta wykonujemy zawory bez sprężyny.
 По желанию клиента делаем вариант без пружины
 On customer's request we make valves without a spring.

Na życzenie klienta / По желанию клиента / On customer's request

Na powietrze / Для воздуха / For air

Max. temperatura pracy / Макс. рабочая температура /
 Max. working temperature

120°C

Fig. 277.38

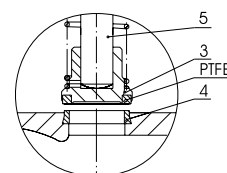

Fig. 277

DN	G	I	B	L	H	k kg
mm	inch	mm				
10	3/8"	12	36	85	53	0,4
15	1/2"	14	41	90	56	0,7
20	3/4"	16	41	100	56	0,9
25	1"	18	50	120	82	1,2
32	1 1/4"	20	60	140	99	1,7
40	1 1/2"	22	68	170	112	2,2
50	2"	24	84	200	121	3,6

PN16

Ciśnienie próbne kadłuba Пробное давление корпуса Pressure test of the body	2,4 MPa
Ciśnienie próbne zamknięcia Пробное давление закрытия Pressure test of the closure	1,76 MPa

EN 1092-2: 1997

Ciśnienie - temperatura Давление - Температура Pressure - temperature	
EN-GJL-250 PN16	
°C	bar
-10	16
120	16
150	14,4
180	13,4
200	12,8

Przyłącza kielichowe
 Раструбное соединение
 Screwed body ends

PN-74/M-74011
 (DIN 2999)

PRZYKŁAD ZAMÓWIENIA
 ПРИМЕР ЗАКАЗА
 ORDER EXAMPLE

277A020C31

Figura/Figura/Figure	277
Materiał kadłuba/Material корпуса/Body material	A
Srednica nominalna/Номинальный диаметр/Nominal diameter	020
Ciśnienie nominalne/Номинальное давление/Nominal pressure	C
Wykonanie/Исполнение/Type	31

Informacje mają charakter ogólny.
 Szczegółowych informacji udziela dział Marketingu.

Информация носит общий характер. Более детальную
 информацию представляет отдел Маркетинга

These data are for information only. Our marketing department provides you with detailed specifications.