

WINN

HiSeal – высокоэффективные поворотные дисковые заслонки, предоставляющие эффективное, двухстороннее уплотнение для широкого спектра условий применения.

Основные черты

- Надежная герметичность, которая достигается механически и не зависит от давления в системе.
- Способность перекрытия потока в любом направлении.
- Варианты исполнения корпуса: вафельный, с проушинами или двухфланцевая
- Подходит для применения в конце линии (с проушинами или с приливами и двухфланцевая).
- Имеются 3 варианта конструкции: с мягким седлом, огнестойким седлом или металлическим седлом.
- Компактная конструкция снижает вес и затраты на установку и обслуживание.
- Высокая износостойкость благодаря принципу работы с двойной высадкой, который снижает износ седла.
- Цельный вал для максимальной прочности и безопасности при длительном сроке службы.
- Доступная регулировка набивки без необходимости снятия управляющего устройства.
- Быстрая и простая замена седла.



Диапазон

Класс давления	Диапазон размеров
ANSI 150	2" - 48"
PN 10/16	DN50 - 1200
ANSI 300	2" - 24"
PN 25/40	DN50 - 600
ANSI 600	от применения
PN 64/100	

Варианты конструкции

- С мягким седлом
- Огнестойкие
- С металлическим седлом

Технические характеристики

Конструкция	API 609, BS 5155, MSS SP-68 TRB 801 (возможна по запросу)
Стенка	ANSI B16.34
Совместимость торц. фланца	ANSI B16.5 и DIN PN 10/16, 25/40
Межфланцевое расстояние	BS 5155, API 609 и DIN 3202 K1, K2
Расчетные значения давление/Температура	ANSI B16.34
Сертификат пожаробезопасности	BS 5146, BS 6755 Pt 2, API 6FA, API 607, DOT Rule 54, Exxon BP 3-14-1-2A
Сертификат материала	EN10204 (DIN 50049 3.1.b) NACE MR0103*
Испытание под давлением	BS 6755 Pt 1
Система качества на заводе	ISO 9001, EN 29001, BS 5750 Pt 1
Верхний монтажный фланец по ISO (когда указан)	ISO 5211

* Материалы конструкции соответствуют требованиям стандарта NACE MR0103 - 2003.
Соответствие NACE MR0175 / ISO 15156 по запросу

График Давление/Температура

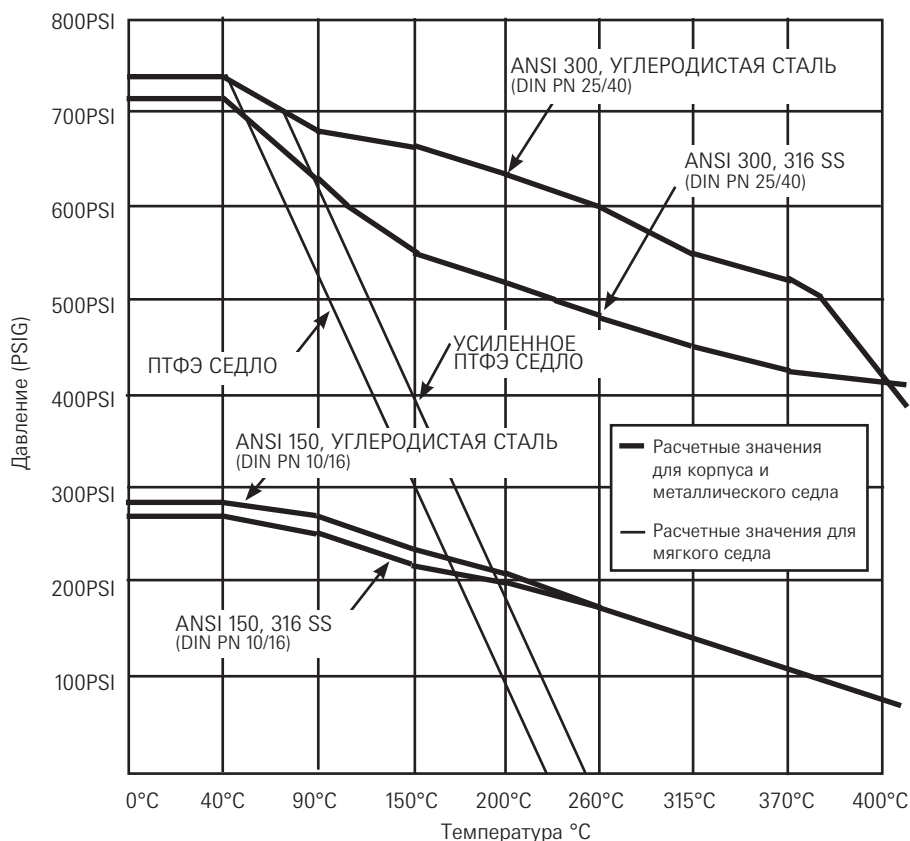

Примечания

1. Максимально допустимые рабочие условия любого клапана ограничиваются либо расчетным давлением корпуса или способностью седла быть закрытым, в зависимости от того, какое из значений ниже.
2. Расчетные значения седла основаны на данных из API 609.
3. Расчетные значения корпуса указаны из ANSI B16.5/BS 1560 Pt 2.

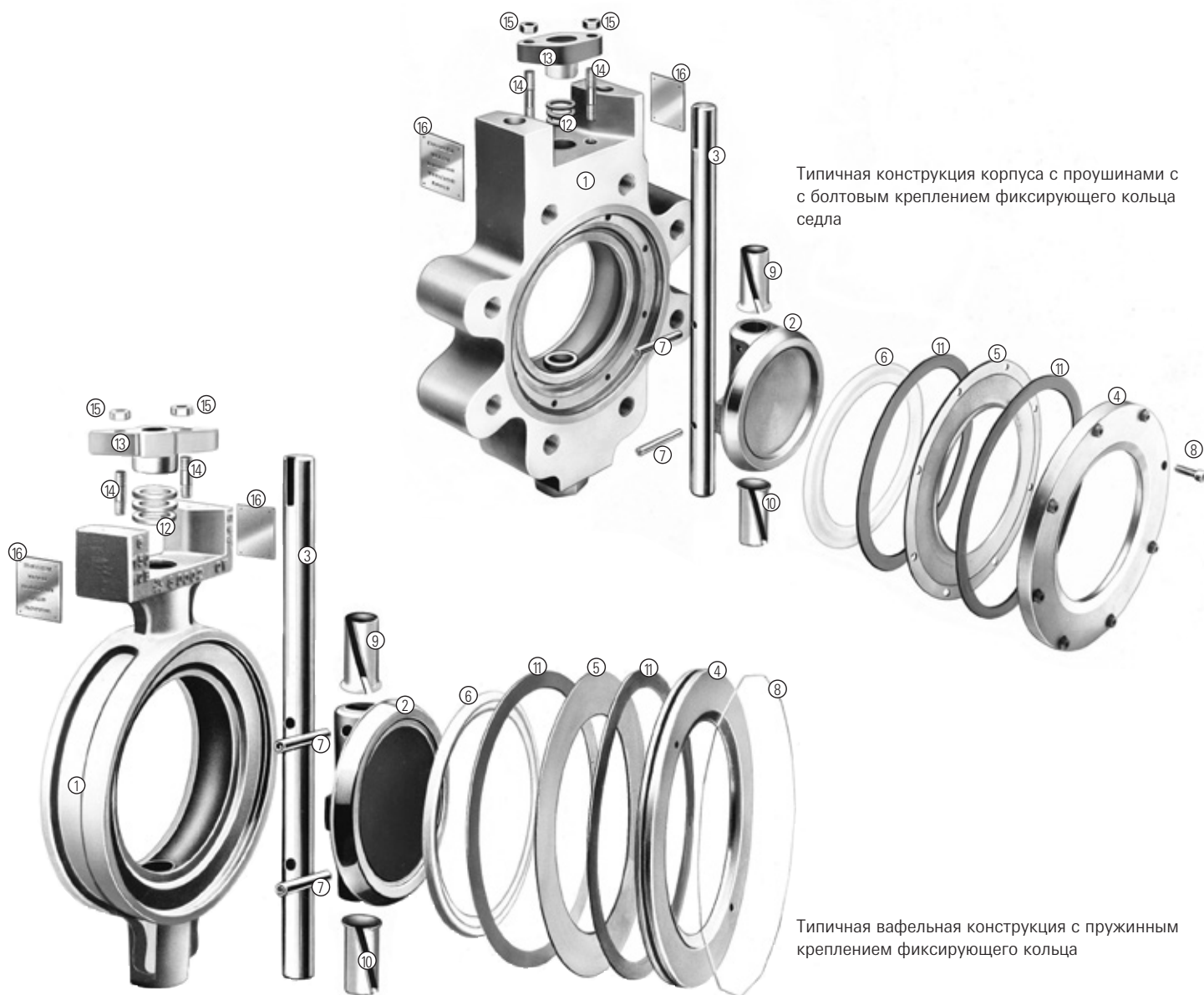

Типичная конструкция корпуса с проушинами с болтовым креплением фиксирующего кольца седла

Типичная вафельная конструкция с пружинным креплением фиксирующего кольца

Альтернативные материалы

Корпус

Дуплексная нерж. сталь 6 Молибден
 Инконель Ферралуим
 Хастеллой Титан
 Монель
 Другие материалы по запросу

Седло

УПТПЭ (усиленный тефлон)
 УНМРЕ (Полиэтилен со сверх
 высокомолекулярным весом)
 РЕЕК (Полиэфирэфиркетон)

Заслонки с металлическим седлом

Инконель

Примечания

- Для заслонок размером свыше 12" (DN 300) предоставляется пластина-основание для крепления болтов.
- Материалы для моделей с мягким седлом те же, что и для огнестойких моделей, за исключением указанных.

Материал конструкции

Огнестойкие модели

Поз.	Описание	Заслонки из угл. стали	Заслонки из нерж. стали	Заслонки из алюминиевой бронзы
1	Корпус	ASTM A216 WCC	ASTM A351 CF8M	BS 1400 AB2
2	Диск	ASTM A351 CF8M ENP	ASTM A351 CF8M ENP	BS 1400 AB2
3	Вал	ASTM A564 Gr630 (17- 4PH)	ASTM A564 Gr630 (17- 4PH)	К Монель
4	Фикс. Кольцо	BS 4360 43A	BS 1501 316 S31	BS 1400 AB2
5	Металлическое седло	Инколой 625	Инколой 625	Инколой 625
6	Мягкое седло	Сырой ПТФЭ	Сырой ПТФЭ	Сырой ПТФЭ
7	Шпилька диска	AISI 302	AISI 302	К Монель
8	Винт фикс. Кольца	Сталь повышенной прочности	BS 4882 Gr B8X	К Монель
9	Верхний подшипник вала	Композит ПТФЭ	Композит ПТФЭ	Композит ПТФЭ
10	Нижний подшипник вала	Композит ПТФЭ	Композит ПТФЭ	Композит ПТФЭ
11	Прокладка корпуса	Графит	Графит	Графит
12	Набивка сальника	Графит	Графит	Графит
13	Крышка сальника/фланец	ASTM A351 CF8M	ASTM A351 CF8M	ASTM A351 CF8M
14	Сальниковый болт	BS 4882 Gr B7	BS 6105 A4 GR70	BS 6105 A4 GR70
15	Гайка сальника	BS 4882 Gr 2H	BS 6105 A4 GR70	BS 6105 A4 GR70
16	Идентификационная табличка	Нерж. сталь	Нерж. сталь	Нерж. сталь

Модели с мягким седлом (2)

2	Диск	ASTM A351 CF8M	ASTM A351 CF8M	BS 1400 AB2
5	Ускоритель седла	Инколой 825	Инколой 825	Инколой 625
8	Пружина фикс. Кольца	Нерж. сталь	Нерж. сталь	Фосфорная бронза
12	Набивка сальника	Сырой ПТФЭ	Сырой ПТФЭ	Сырой ПТФЭ

Высокоэффективные поворотные дисковые заслонки HiSeal

Размеры

Габаритные размеры - DIN PN10/16

дюймы	DN	A	B	D	H	E	P	R
2	50	43	102	115	25	74	4	M16
3	80	47	138	135	27.5	82	8	M16
4	100	52	162	159	30	113	8	M16
5	125	56	188	177	35	151	8	M16
6	150	56	216	178	32	131	8	M20
8	200	61	270	204	35.5	165	12	M20
10	250	69	324	237	40	200	12	M24
12	300	79	381	286	45	233	12	M24
14	350	92	438	314	56	277	16	M24
16	400	102	490	343	62	318	16	M27
18	450	114	-	367	70	335	-	-
20	500	127	610	470	75	392	20	M30
24	600	154	725	524	94	460	20	M33
26	650	-	-	565	97	555	-	-
28	700	229	795	593	100	582	24	M33
30	750	-	-	625	100	614	-	-
32	800	241	900	651	110	579	24	M36
36	900	241	1000	779	130	729	28	M36
40	1000	300	1115	825	130	785	28	M39
42	1050	-	-	874	130	821	-	-
48	1200	350	1330	1040	155	979	32	M45

Габаритные размеры - DIN PN25/40

дюймы	DN	A	B	D	H	E	P	R (PN25)	R (PN40)
2	50	43	102	115	25	74	4	M16	M16
3	80	47	138	135	27.5	82	8	M16	M16
4	100	52	162	159	30	113	8	M20	M20
6	150	70	218	196	35	146	8	M24	M24
8	200	71	285	228	41.5	181	12	M24	M27
10	250	76	345	272	44.5	219	12	M27	M30
12	300	83	410	308	48	274	16	M27	M30
14	350	127	465	339	56	316	16	M30	M33
16	400	140	535	377	65	359	16	M33	M36
18	450	150	-	462	73	387	-	-	-
20	500	152	615	488	78	413	20	M33	M39
24	600	178	735	560	94	481	20	M36	M45

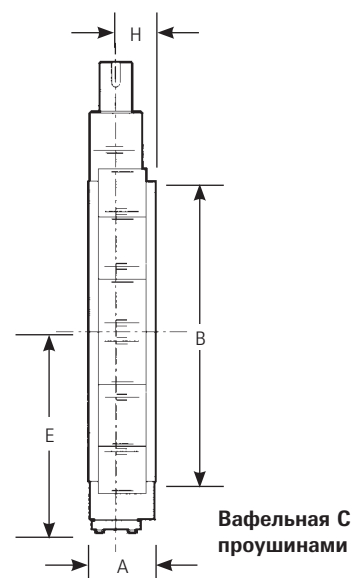
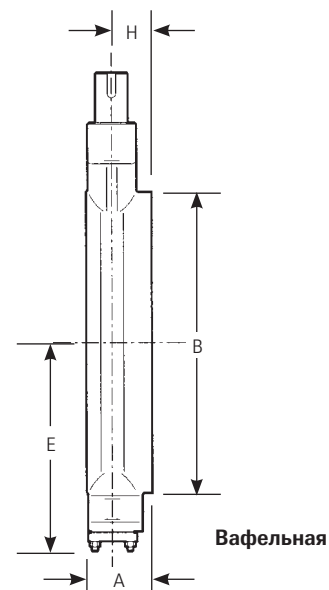

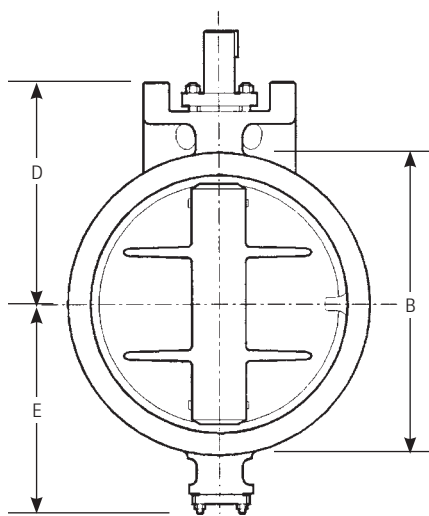

Габаритные размеры - ANSI 150

дюймы	DN	A	B	D	H	E	P	R
2	50	43	102	115	25	74	4	5/8" UNC
3	80	47	138	135	27.5	82	4	5/8" UNC
4	100	52	162	159	30	113	8	5/8" UNC
5	125	56	188	177	35	151	8	3/4" UNC
6	150	56	216	178	32	131	8	3/4" UNC
8	200	61	270	204	35.5	165	8	3/4" UNC
10	250	69	324	237	40	200	12	7/8" UNC
12	300	79	381	286	45	233	12	7/8" UNC
14	350	92	413	314	56	277	12	1" UNC
16	400	102	470	343	62	318	16	1" UNC
18	450	114	533	367	70	335	16	1 1/8" 8 UN
20	500	127	584	470	75	392	20	1 1/8" 8 UN
24	600	154	692	524	94	460	20	1 1/4" 8 UN
26	650	165	743	565	97	555	24	1 1/4" 8 UN
28	700	229	794	593	100	582	28	1 1/4" 8 UN
30	750	229	857	625	100	614	28	1 1/4" 8 UN
32	800	241	908	651	110	579	28	1 1/2" 8 UN
36	900	241	1022	779	130	729	32	1 1/2" 8 UN
40	1000	241	1125	825	130	785	36	1 1/2" 8 UN
42	1050	300	1194	874	130	821	36	1 1/2" 8 UN
48	1200	350	1359	1040	155	979	44	1 1/2" 8 UN

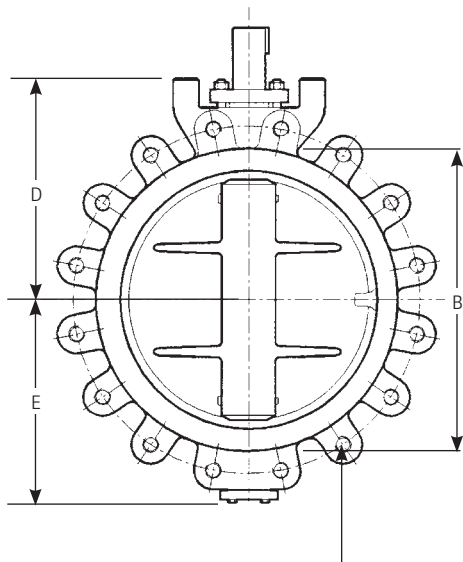

Габаритные размеры - ANSI 300

дюймы	DN	A	B	D	H	E	P	R
2	50	43	102	115	25	74	8	5/8" UNC
3	80	47	138	135	27.5	82	8	3/4" UNC
4	100	52	162	159	30	113	8	3/4" UNC
6	150	59	218	196	35	146	12	3/4" UNC
8	200	71	285	228	41.5	181	12	7/8" UNC
10	250	83	345	272	44.5	219	16	1" UNC
12	300	92	410	308	48	274	16	1 1/8" 8 UN
14	350	117	465	339	56	316	20	1 1/8" 8 UN
16	400	133	470	377	65	359	20	1 1/4" 8 UN
18	450	150	560	462	73	387	24	1 1/4" 8 UN
20	500	159	584	488	78	413	24	1 1/4" 8 UN
24	600	178	735	560	94	481	24	1 1/2" 8 UN

P = Количество отверстий
R = Размер отверстия

Вес (кг)

ANSI 150/DIN PN16

ANSI 300/DIN PN25/40

дюймы	DN	Двух-		
		Вафельная	С проушинами	Фланцевая
2	50	3.5	5	-
3	80	6	6	20
4	100	8	11.5	22
6	150	13	15	30
8	200	18	26	45
10	250	24	49	65
12	300	42	65	95
14	350	80	90	125
16	400	100	120	200
18	450	143	200	250
20	500	180	230	310
24	600	320	340	425

дюймы	DN	С проушинами	
		Вафельная	С проушинами
2	50	3.5	5
3	80	6	8
4	100	8	11.5
6	150	13	25.5
8	200	25	40
10	250	54	49
12	300	70	95
14	350	111	146
16	400	200	250
18	450	180	260
20	500	240	350
24	600	350	361

Примечания

1. Все веса указаны для заслонок с полым валом.

С рычагом

дюймы	DN	ANSI 150 DIN PN 10/16		ANSI 300 DINPN 25/40	
		A1	B1	A1	B1
2	50	250	42	250	42
3	80	250	42	250	42
4	100	380	42	380	42
6	150	500	52	500	52

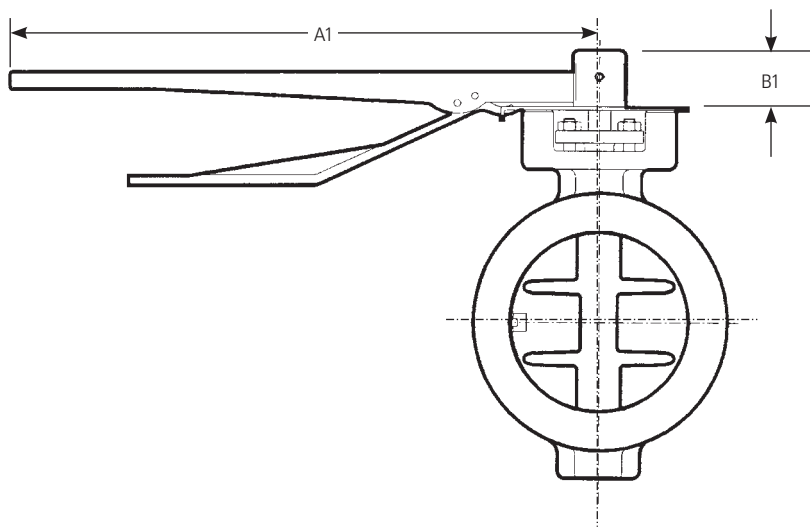

Управляющие устройства с редукторами

ANSI 150/DIN PN16

дюй- мы	DN	С мягким седлом				Огнестойкие			
		FF	CC	DD	GG	FF	CC	DD	GG
2	50	160	52	162	125	160	52	162	125
3	80	180	52	162	125	180	52	162	125
4	100	204	52	162	125	204	52	162	125
5	125	222	52	162	125	222	52	162	125
6	150	223	52	162	125	223	52	162	125
8	200	249	52	169	200	249	52	184	250
10	250	289	67	195	200	289	67	223	610
12	300	338	67	210	250	338	67	293	457
14	350	374	90	310	610	374	90	310	610
16	400	403	123	362	610	403	123	400	762
18	450	433	123	402	762	433	154	427	762
20	500	536	154	427	762	552	53.5	462	457
24	600	606	53.5	462	457	606	53.5	462	457
26	650	628	181	535	610	688	181	535	610
28	700	656	181	535	610	656	181	535	610
30	750	688	181	535	610	688	181	535	610
32	800	714	181	535	610	714	181	535	610
36	900	842	181	535	610	842	181	535	610
40	1000	895	237	558	610	895	237	558	610
42	1050	944	237	558	610	944	237	558	610
48	1200	1110	237	558	610	1110	237	558	610

ANSI 300/DIN PN25/40

дюй- мы	DN	С мягким седлом				Огнестойкие			
		FF	CC	DD	GG	FF	CC	DD	GG
2	50	160	60	162	127	160	60	162	127
3	80	180	60	162	127	180	60	162	127
4	100	204	60	162	127	204	60	162	127
6	150	241	52	169	203	241	52	169	203
8	200	280	67	210	254	280	67	255	457
10	250	324	67	255	457	332	90	272	457
12	300	368	90	304	610	368	123	356	610
14	350	399	123	356	610	399	154	419	762
16	400	437	154	419	762	441	54	426	457

Управляющее устройство с редуктором

ANSI 300

дюй- мы	DN	С мягким седлом				Огнестойкие			
		FF	CC	DD	GG	FF	CC	DD	GG
18	450	544	54	462	457	544	54	462	457
20	500	570	54	497	610	568	68	549	762
24	600	640	68	549	762	641	97	565	762

Управляющее устройство с редуктором

DIN PN25

дюй- мы	DN	С мягким седлом				Огнестойкие			
		FF	CC	DD	GG	FF	CC	DD	GG
20	500	570	54	462	457	570	54	462	457
24	600	642	54	462	457	642	54	533	762

Управляющее устройство с приводом

DIN PN40

дюй- мы	DN	С мягким седлом				Огнестойкие			
		FF	CC	DD	GG	FF	CC	DD	GG
20	500	570	54	462	457	568	68	549	762
24	600	641	97	529	610	641	97	565	762

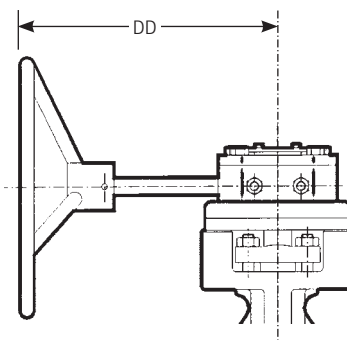
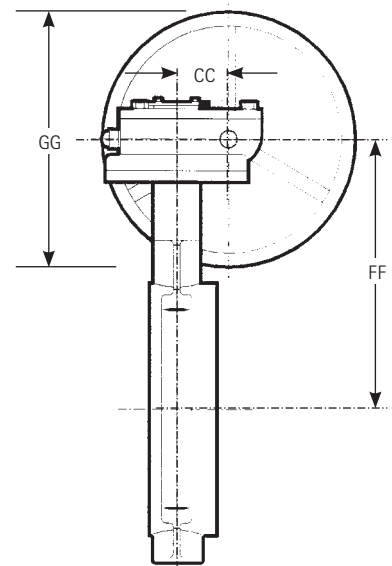

Монтаж упр. Устройства

ANSI 150 DIN PN16

ANSI 300 DIN PN25/40

Вал

Дюймы	DN	C	G	J	F	N	C	G	J	F	N
2	50	12.72/12.70	14	3.18/3.15	41	10.88/10.73	12.72/12.70	14	3.18/3.15	41	10.88/10.73
3	80	15.83	16	4.75	41	12.98	15.83	16	4.75	41	12.98
4	100	17.44	19	4.78	41	14.68	17.44	19	4.78	41	14.68
5	125	17.42	19	4.75	41	14.55					
6	150	19.04/19.02	22	16.11/15.96	52	16.11/15.96	23.77	35	6.35	52	20.14
8	200	23.75	38	6.32	52	20.01	31.70	44	7.93	52	27.23
10	250	31.68	44	7.90	52	27.10	34.88	56	9.53	56	29.44
12	300	34.85	56	9.50	56	29.33	41.23	65	11.13	70	34.95
14	350	41.20	65	11.10	70	34.83	50.74	40	12.70	78	43.53
16	400	50.70	40	12.67	78	43.38	57.10	40	15.88	78	48.10
18	450	57.05	40	15.85	78	47.90	63.45	65	15.88	90	54.51
20	500	63.40	65	15.85	90	54.36	72.97	45	19.05	100	62.15
24	600	72.92	45	19.02	100	62.00	82.50/82.45	65	22.23/22.20	110	69.90/69.75
26	650	82.50	65	22.00	110	70.00					
28	700	82.50	65	22.00	110	70.00					
30	750	82.50	65	22.00	110	70.00					
32	800	89.00	70	22.00	125	76.20					
36	900	100.00	93	25.40	125	86.30					
40	1000	100.00	93	25.40	125	86.30					
42	1050	100.00	93	25.40	125	86.30					
48	1200	125.00	106	31.80	125	107.00					

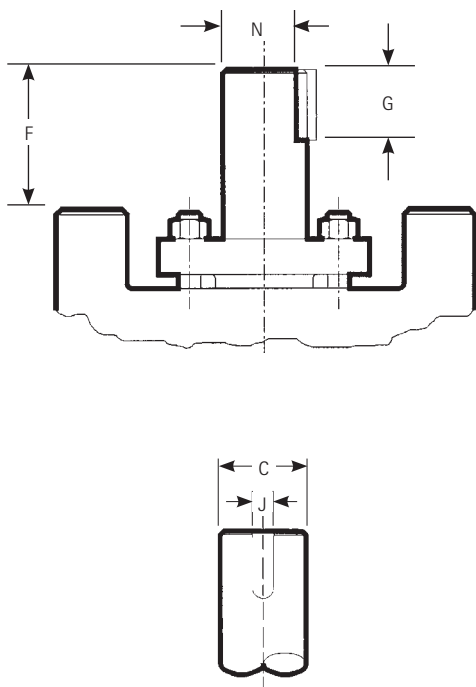

Монтажный фланец

ANSI 150 DIN PN16

ANSI 300 DIN PN25/40

Дюймы	DN	ANSI			DIN		ANSI			DIN	
		K	L	M	ISO	M	K	L	M	ISO	M
2	50	82.5	-	3/8" UNC	F10	M10	82.5	-	3/8" UNC	F10	M10
3	80	82.5	-	3/8" UNC	F10	M10	82.5	-	3/8" UNC	F10	M10
4	100	82.5	-	3/8" UNC	F10	M10	82.5	-	3/8" UNC	F10	M10
5	125	82.5	-	3/8" UNC	F10	M10					
6	150	102	-	3/8" UNC	F10	M10	102	-	3/8" UNC	F10	M10
8	200	102	-	3/8" UNC	F10	M10	127	25.4	3/8" UNC	F12	M10
10	250	127	25.4	3/8" UNC	F12	M10	152	36	3/8" UNC	F14	M10
12	300	152	36	3/8" UNC	F14	M10	178	41.3	1/2" UNC	F16	M12
14	350	178	41.3	1/2" UNC	F16	M12	197	45	1/2" UNC	F16	M12
16	400	197	45	1/2" UNC	F16	M12	197	50	3/4" UNC	F25	M20
18	450	197	50	3/4" UNC	F16	M20	210	50	3/4" UNC	F25	M20
20	500	210	50	3/4" UNC	F25	M20	241	76	3/4" UNC	F25	M20
24	600	241	76	3/4" UNC	F25	M20	285	110	3/4" UNC	F30	M20
26	650	285	90	3/4" UNC	-	-					
28	700	285	110	3/4" UNC	-	-					
30	750	279.4	76	3/4" UNC	-	-					
32	800	285	110	3/4" UNC	-	-					
36	900	279.4	76	3/4" UNC	-	-					
40	1000	285	110	3/4" UNC	-	-					
42	1050	285	110	3/4" UNC	-	-					
48	1200	285	110	7/8" UNC	-	-					

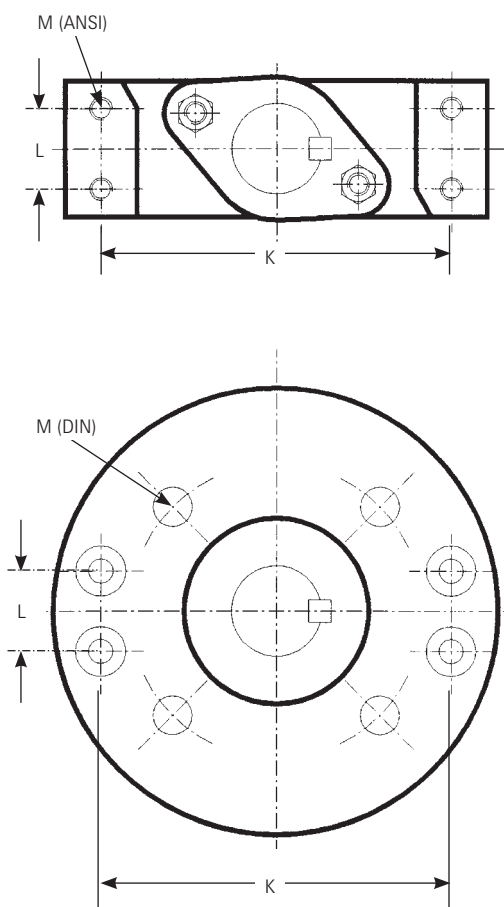

Дополнительный монтажный фланец по ISO 5211

Система кодировки заслонки

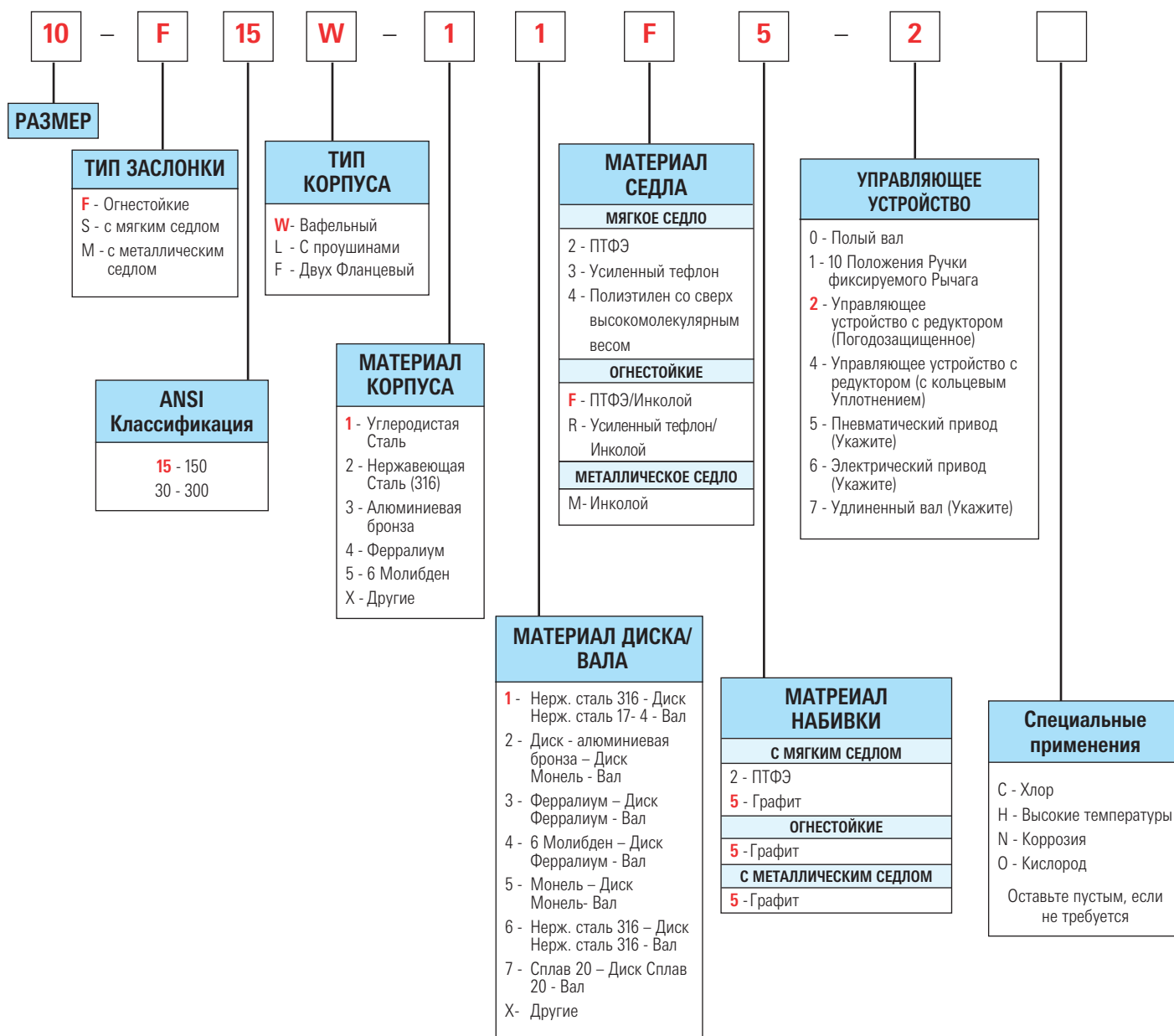

Примечания

1. Система кодировки заслонки определяет тип конструкции заслонки, материал конструкции, тип управляющего устройства и любые подготовки заслонки для специальных применений.