

Ref. : VPN 3449-N03 pas

Rev. : B

Page : 1/1

## ДИСКОВЫЙ ПОВОРОТНЫЙ ЗАТВОР С ПНЕВМАТИЧЕСКИМ ПРИВОДОМ ДУХСТОРОННЕГО ДЕЙСТВИЯ

VPN 3449-N03



### ПРИМЕНЕНИЕ

Основное применение : вода, морская вода, воздух, кислоты и т.д.

### ТЕХНИЧЕСКИЕ ХАРАКТЕРИСТИКИ

Разработан по норме BS EN 593.  
 Модель с гладкими проушинами.  
 100% герметичность в обоих направлениях.  
 Седловое уплотнение форма "кольцо" обеспечивает полную герметичность (седловое уплотнение может быть приклеено к корпусу для применения в вакууме).  
 Шток состоит из двух частей. Диск отполирован, уменьшен по толщине и механически обработан по краю, что улучшает пропускную способность и обеспечивает уменьшение усилия и постоянство значения величины крутящего момента.  
 Прочно посаженный шток, заменяемое седловое уплотнение, верхний фланец по норме ISO 5211.

### ИСПОЛНЕНИЕ

13	1	Пневматический привод	
12	1	Шайба	Алюминия
11	1	Табличка	Нерж. сталь 304
10	2	Стопорное кольцо	Сталь
9	1	Пробка	Нитрил
8	2	Кольцевая прокладка	ЭПДМ
7	1	Пыльник	Нитрил
6	1	Кольцо	Нерж. сталь 420
5	1	Верхний шток	Нерж. сталь 420
4	1	Нижний шток	Нерж. сталь 420
3	1	Манжета	Жаростойкий ЭПДМ
2	1	Диск	Нерж. сталь 316 GX5CrNiMo 19-11-2
1	1	Корпус	Чугун EN-GJL-250
Поз.	Кол-во	Описание	Материал

### РАЗМЕРЫ

Ду		КОД	A	B	C	X	V	W	ISO	Вес (кг)
мм	дюйм									
40**	1 1/2	TDA052	134	58	34	112	146	67,5	F05	2,7
50	2"	TDA052	139,7	65	41,8	112	146	67,5	F05	3,3
65	2 1/2	TDA052	152,4	73	45,3	112	146	67,5	F05	3,7
80	3"	TDA052	158,8	85	45,3	112	146	67,5	F05	4,2
100	4"	TDA075	178	100	51,5	137	186	92	F05	6,6
125	5"	TDA083	190,5	115	146	146	210	97	F07	9,4
150	6"	TDA083	203	120	54,5	146	210	97	F07	10,3
200	8"	TDA105	238	160	59,6	175	272	116	F10	19,3
250	10"	TDA125	268,3	195	68	207	302	134,5	F10	29,5
300	12"	TDA160	306,4	230	78	249	456	161	F10	48,5

Рекомендуется использовать пневматический привод при ΔP не больше 16 бар под давлением подачи воздуха в 5 бар

\*\* Подходит для монтажа между фланцами Ду32

### РАБОЧИЕ УСЛОВИЯ

Максимальное рабочее давление : 16 бар.  
 Максимальная рабочая температура : -15°C / +130°C.  
 Кратковременная максимальная температура: -30°C / +150°C

Уплотнение под заказ	Максимальная температура	Кратковременная температура
ЭПДМ	+4°C / +110°C	-20°C / +130°C
Белый ЭПДМ	+4°C / +110°C	-20°C / +130°C
CSM (Hypalon®)	+4°C / +80°C	-20°C / +110°C
FPM (Viton®)	-10°C / +170°C	-20°C / +200°C
Силикон	-20°C / +170°C	-40°C / +200°C
Нитрил (NBR)	-10°C / +80°C	-20°C / +90°C

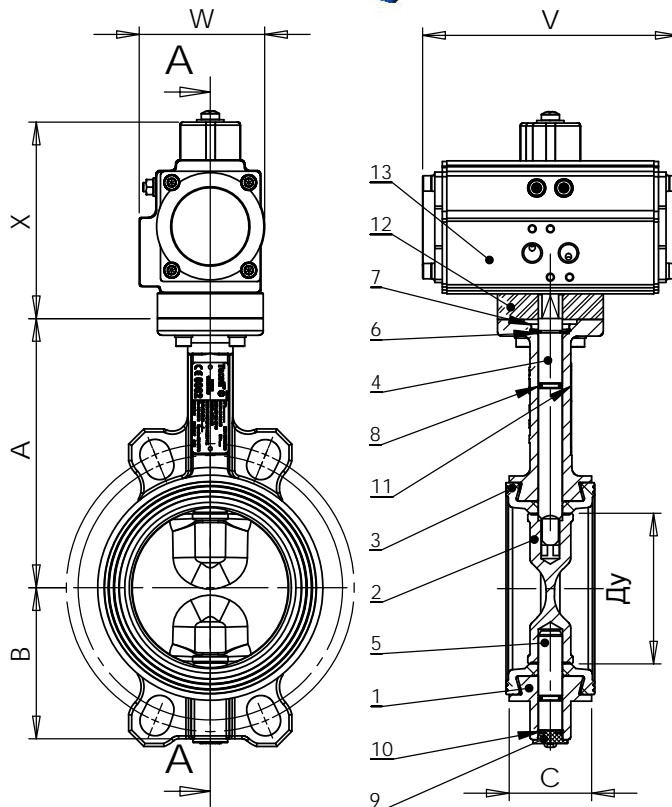

### НОРМЫ И СТАНДАРТЫ

Производство в соответствии с Европейской Директивой 97/23/CE "Оборудование для работы под давлением" : модуль H.  
 Строительная длина соответствует нормам NF EN 558-1 серия 20, ISO 5272 серия 20, DIN 3202.  
 Межфланцевый монтаж Ру10/Ру16 согласно нормам: EN1092-2, BS450, AISI B16.1-5. Подходит для монтажа по нормам ASME B16.5 Класс 150 и JIS K10.  
 Испытания проведены по нормам EN 12266-1, DIN 3230, BS 6755 и ISO 5208 :  
 Корпус : 24 бар.  
 Седло : 17,6 бар.

TECOFI France - 83, Rue Marcel Mérieux 69960 Corbas - France  
 Tél. +33 (0)4 72 79 05 79 - Fax +33 (0)4 78 90 19 19 / +33 (0)4 72 79 05 79  
 Adresses e-mail: sales@tecofi.fr; tecofi@tecofi.fr / site web: www.tecofi.fr